

МИНИСТЕРСТВО НАУКИ И ВЫСШЕГО ОБРАЗОВАНИЯ РОССИЙСКОЙ  
ФЕДЕРАЦИИ

Федеральное государственное автономное образовательное учреждение  
высшего образования

«Южно-Уральский государственный университет»

(национальный исследовательский университет)

Высшая школа экономики и управления

Кафедра «Таможенное дело»

РАБОТА ПРОВЕРЕНА

Рецензент, специалист по ТО

ООО «ТЕХНОКОМ»

\_\_\_\_\_ А.В.Нигматзянов

\_\_\_\_\_ 2021 г.

ДОПУСТИТЬ К ЗАЩИТЕ

Заведующий кафедрой, к.э.н.

\_\_\_\_\_ Е.А. Степанов

\_\_\_\_\_ 2021 г.

«Исследование и направления совершенствования технологии  
таможенного контроля воздушных судов, совершающих  
международные полеты, при прибытии на таможенную территорию  
ЕАЭС»

ПОЯСНИТЕЛЬНАЯ ЗАПИСКА  
К ВЫПУСКНОЙ КВАЛИФИКАЦИОННОЙ РАБОТЕ  
ФГАОУ ВО «ЮУрГУ (НИУ)» – 38.05.02.2020.556.ПЗ ВКР

Руководитель работы,

доцент каф. там. дела

\_\_\_\_\_ А.Н.Коржуков

\_\_\_\_\_ 2021 г.

Автор работы

студентка группы ЭУ-575

\_\_\_\_\_ В.А.Лоенко

\_\_\_\_\_ 2021 г.

Нормоконтролер

ст. преподаватель каф. там. дела

\_\_\_\_\_ А.В.Кардапольцева

\_\_\_\_\_ 2021 г.

Челябинск 2021

## АННОТАЦИЯ

Исследование и направления совершенствования технологии таможенного контроля воздушных судов, совершающих международные полеты, при прибытии на таможенную территорию ЕАЭС (на примере Таможенного поста Аэропорт Баландино) – Челябинск: ЮУрГУ, ЭиУ–575, 92 с., 15 ил., 1 табл., 46 библ.

Объектом выпускной квалификационной работы является исследование и направления совершенствования технологии таможенного контроля воздушных судов, совершающих международные полеты, при прибытии на таможенную территорию. ЕАЭС на примере таможенного поста Аэропорт Баландино Челябинской таможни.

Цель выпускной квалификационной работы – исследовать и разработать рекомендации и пути совершенствованию таможенного контроля воздушных судов, совершающих международные полеты, при прибытии на таможенную территорию. ЕАЭС

В выпускной квалификационной работе выявлена первооснова таможенного контроля, рассмотрены и проаннотированы формы таможенного контроля, применяемые в отношении воздушных судов и пассажиров при прибытии на территорию ЕАЭС на примере таможенного поста Аэропорт Баландино Челябинской таможни.

Результаты дипломного проекта имеют практическую значимость и могут применяться Аэропортом Челябинск и Челябинской таможней для повышения уровня качества обслуживания пассажиров, а также скорости оформления прибывших воздушных судов.

## ОГЛАВЛЕНИЕ

|   |    |
|---|----|
| ВВЕДЕНИЕ.....   | 4  |
| 1 ТЕОРЕТИЧЕСКИЕ И НОРМАТИВНО–ПРАВОВЫЕ ОСНОВЫ<br>ТАМОЖЕННОГО КОНТРОЛЯ ВОЗДУШНЫХ СУДОВ И ПАССАЖИРОВ,<br>СОВЕРШАЮЩИЕ МЕЖДУНАРОДНЫЕ ПОЛЕТЫ  | 6  |
| 1.1 Сущность, принципы, методы и формы организации таможенного<br>контроля в отношении воздушных судов и пассажиров при прибытии<br>на таможенную территорию ЕАЭС .....   | 6  |
| 1.2 Правовое регулирование и особенности взаимодействия факт таможенных органов с<br>тысяч государственными, при стендах прибытии воздушного внимания судна и таможенного<br>пассажиры на территорию сохранения ЕАЭС.....               | 18 |
| 2 АНАЛИЗ И ОЦЕНКА ТЕХНОЛОГИИ ТАМОЖЕННОГО КОНТРОЛЯ В<br>ОТНОШЕНИИ ВОЗДУШНЫХ СУДОВ И ПАССАЖИРОВ ПРИ ПРИБЫТИИ<br>НА ТАМОЖЕННУЮ ТЕРРИТОРИЮ  | 28 |
| 2.1 Особенности технологии таможенного контроля воздушных судов и<br>пассажиры при прибытии на таможенную территорию ЕАЭС на<br>примере таможенного поста Аэропорт Баландино.....   | 28 |
| 2.2 Расчет и анализ показателей применяемых относительно воздушных<br>судов, багажа, а так же физических лиц пересекающих таможенную<br>границу ЕАЭС, на примере туристов Челябинского таможенного поста,<br>«Аэропорт Баландино» ..... | 54 |
| 3 ПРЕДЛОЖЕНИЯ НАПРАВЛЕНИЯ СОВЕРШЕНСТВОВАНИЯ<br>ТЕХНОЛОГИЙ ТАМОЖЕННОГО КОНТРОЛЯ ВОЗДУШНЫХ СУДОВ И<br>ПАССАЖИРОВ, СОВЕРШАЮЩИХ МЕЖДУНАРОДНЫЕ ПЕРЕЛЕТЫ<br>ЧЕРЕЗ ТАМОЖЕННУЮ ГРАНИЦУ ЕАЭС   | 65 |
| 3.1 Основные проблемы и направления совершенствования таможенного<br>контроля воздушного транспорта и пассажиров, совершающих<br>перелеты, через таможенную границу ЕАЭС.....   | 65 |
| 3.2 Предложения решения проблем и идей по совершенствованию<br>таможенного контроля воздушного транспорта через таможенную<br>границу ЕАЭС на посту Аэропорт Баландино Челябинской таможни....  | 69 |
| ЗАКЛЮЧЕНИЕ.....   | 78 |
| БИБЛИОГРАФИЧЕСКИЙ СПИСОК.....   | 80 |

## ВВЕДЕНИЕ

**Актуальность исследования** обусловлена тем, что в настоящее время работа, а именно проведение таможенного контроля воздушных судов и их пассажиров составляет значительную часть общей деятельности таможенных органов. Процесс перемещение и оформление при прибытии воздушного транспорта на таможенную границу с международных рейсов является приоритетным вопросом таможенной политики ЕАЭС РФ. Важная и неотъемлемая задача - полноценно выполнять возложенные на таможенные органы функции по предотвращению незаконного перемещения воздушного судна и пассажиров, а так же перемещение нарушающее правила и нормы. Соблюсти и организовать это можно только путем совершенствования технологий таможенного контроля, а так же организации совершения таможенных операций. На уровне с проблемой не декларирования и недостоверного декларирования прибывающего транспорта, подлежащему обязательному письменному декларированию, а также сокрытия товаров, перевозящих физическими лицами на этом воздушном судне, можно выявить еще три проблемы, таких как: отсутствие трансферной (транзитной) зоны; несогласованность в нормативных документах информации, при недоставке багажа; неоднозначные формулировки в содержание пассажирской таможенной декларации на товары.

**Объектом исследования** является технологии таможенного контроля воздушных судов, а так же пассажиров, перемещаемых этим воздушным транспортом на примере таможенного поста Аэропорт Баландино Челябинской таможни.

**Предметом исследования** является таможенный контроль воздушного транспорта и пассажиров, совершающих международные перелеты через таможенную границу ЕАЭС.

**Цель исследования** – Исследование и усовершенствование технологий таможенного контроля воздушных судов, совершающих международные

перелеты , при прибытии на территорию ЕАЭС на примере таможенного поста Аэропорт Баландино.

Для достижения цели исследования были поставлены следующие задачи:

1) Рассмотрение и изучение теоретических и нормативно-правовых основ таможенного контроля воздушных судов и пассажиров ,совершающие международные полеты;

2) Особенности технологии таможенного контроля воздушных судов и пассажиров при прибытии на таможенную территорию ЕАЭС на примере таможенного поста Аэропорт Баландино;

3) Рассмотрение на примере таможенного поста Аэропорт Баландино Челябинской таможни, технологии таможенного контроля воздушных судов и пассажиров при прибытии на территорию ЕАЭС, а также применяемые технических средства таможенного контроля;

4) Анализ актуальных проблем при перемещении воздушного транспорта международными перелетами (на примере деятельности таможенного поста Аэропорт Баландино Челябинской таможни);

5) На основе проведенного анализа, произведение работы по разработке, освоение и проработка направлений совершенствования технологий организации таможенного контроля воздушных судов, перемещаемых через таможенную границу ЕАЭС, совершив международные рейсы.

При написании работы использовались нормативные правовые акты Российской Федерации и всего ЕАЭС, стратегия развития таможенной службы Российской Федерации до 2022 года, международные договора, конвенции, соглашения, регламентирующие тему дипломной работы. Для проведения анализа актуальных проблем, были использованы публикации в средствах массовой информации, сайт ФТС (далее – Федеральная таможенная служба) России, а также Интернет-ресурсы, статистические и архивные данные, а так же показатели деятельности таможенного поста Аэропорт Баландино Челябинской таможни.

# 1 ТЕОРЕТИЧЕСКИЕ И НОРМАТИВНО–ПРАВОВЫЕ ОСНОВЫ ТАМОЖЕННОГО КОНТРОЛЯ ВОЗДУШНЫХ СУДОВ И ПАССАЖИРОВ, СОВЕРШАЮЩИЕ МЕЖДУНАРОДНЫЕ ПОЛЕТЫ

## 1.1 Сущность, принципы, методы и формы организации таможенного контроля в отношении воздушных судов и пассажиров при прибытии на таможенную территорию ЕАЭС

Для начало разберемся, что такое таможенный контроль и какова его сущность. В первую очередь это одна из неотъемлемых частей государственного контроля страны. Один из государственных органов, который по праву имеет возможность контролировать провоз груза через ГТ, полный отчет, учет товара и взимание непосредственно таможенной пошлины и других сборов, относящихся к перевозке какого-либо товара через границу. К слову, таможенной границей зовётся та территория, на которой действует принятое общее таможенное законодательство. Граница совпадает с границей самого государства, т.е. где начинается страна. Работа таможенных органов состоит в подтверждении того или иного лица, пересекающего границу страны, таможенному досмотру, с целью выявления или невыявления контрабанды, а так же соблюдение всех мер монополии. Тем самым, другими словами, осуществление таможенного контроля, представляет собой определенную систему мер, исполняющих непосредственно таможенными органами с целью соблюдения участниками нормативно-правовых отношений, ряда обязанностей и норм таможенного законодательства ЕАЭС. Формирование и соблюдение таможенных законов, устава, норм, непосредственно входит в общую обязанность таможенных органов. Так же поиск и определение несоблюдения таможенного порядка при пересечении таможенной границы физических, юридических лиц и конечно же транспорта.

Таможенные органы совершают свою работу на базе таможенного законодательства и законодательства государств-членов ЕАЭС. Обычно,

таможенные операции по таможенному контролю исполняют должностные, уполномоченные таможенными органами лица при обязательном соблюдении своих должностных обязанностей.

Таможенный контроль проводится непосредственно должностными лицами таможенных органов в отношении:

- товаров, перемещаемых через таможенную границу и (или) подлежащих декларированию в соответствии с действующими нормативными актами;
- таможенной декларации, документов и сведений о товарах, представление которых предусмотрено в соответствии с таможенным законодательством таможенного союза и полной, подробной, а главное верной и точной информацией с описанием какого-либо груза;
- лиц, пересекающих таможенную границу.

От этих критериев обязанностей зависит исчисление какой в конечном итоге будет ввозная или вывозная пошлины.

Таможенный контроль проводится в зоне таможенного контроля, где могут находиться товары, а так же документы, содержащие сведения о них. Документы могут храниться в электронном виде.

На таможенные органы возложена немалая доля ответственности в соблюдении законодательства, конституционных правил, а так же соблюдение всех правил по защите прав человека, его действий и интересов. Всё, что касается и включает в себя компетенция таможенных органов целиком и полностью основывается на суверенитете государства.

Затронем конституцию.

Конституционное право – это сущность и значимость правовых норм, регулирующих работу государственной власти и отношения между государством и гражданином. Содержание конституционного права включает в себя ряд правил и свобод человека над смыслом и силой общества и государства.

Учитывая конституционные правила, необходимо учитывать их важные и неотъемлемые пункты:

1) Принцип законности – действия всех участников таможенного контроля не противоречащие таможенному Российской Федерации, а также международно-правовым и государственным нормам.

2) Принцип уважения прав и свобод субъектов внешнеэкономической деятельности – уважение должностными лицами таможенных органов законных интересов подконтрольных субъектов. Не допускается унижение человеческих прав и их достоинств.

3) Принцип гуманности – технические средства таможенного контроля должны быть безопасны для жизни и здоровья человека, животных, растений, а также не причинять ущерб товарам.

4) Принцип выборочности таможенного контроля – использование должностными лицами таможенных органов только тех форм таможенного контроля, которые являются достаточными для обеспечения соблюдения законодательства Российской Федерации.

5) Принцип эффективности основан на взаимодействии с участниками ВЭД, перевозчиками и другими организациями, деятельность которых связана с осуществлением внешней торговли товарами.

6) При проведении таможенного контроля таможенные органы исходят из принципа выборочности и, так выбирают только те формы таможенного контроля, которых будет достаточно для обеспечения соблюдения таможенного законодательства и законодательства государств-членов ЕАЭС, контроль за исполнением возложен непосредственно на таможенные органы [37, с. 58].

Отталкиваясь от всех вышеперечисленных пунктов, таможенные органы при выборе объектов и форм таможенного контроля используют систему управления рисками.

В целях совершенствования таможенного контроля пассажиров, а так же грузов перевозящих пассажирами, нашей страны таможенные органы сотрудничают с таможенными органами иностранных государств в соответствии



с международными договорами, тем самым улучшая свой уровень государственного контроля.

Для повышения эффективности таможенного контроля товаров, перемещаемых через таможенную границу, а так же учёта всех мелочей в области внешней торговли, таможенные органы взаимодействуют и другие гос органы обмениваются информацией, сведениями, документами с другими контролирующими государственными органами и иными лицами, деятельность которых связана с осуществлением внешней торговли и с их профессиональными договорами и т.д. необходимыми для проведения таможенного и иных видов государственного контроля, с использованием информационных систем и технологий.

Зонами таможенного контроля являются места перемещения товаров через таможенную границу (в нашем случае международные аэропорты и аэропорты, открытые для международных сообщений (полетов), территории складов временного хранения и иные места, определенные законодательством государств-членов ЕАЭС.

В иных местах зоны таможенного контроля создаются для проведения возможно дополнительного таможенного осмотра и (или) таможенного досмотра товаров, совершения грузовых и иных операций.

Зоны таможенного контроля могут быть постоянными в случае регулярного нахождения в них товаров, подлежащих таможенному контролю, это такие места, как например здание аэропорта. Так же есть такое понятие, как временная зона таможенного контроля. Её создают только лишь на время проведения таможенного контроля.

Порядок создания и обозначения зон таможенного контроля, определяются законодательством государств-членов ЕАЭС.

В целях ускорения процедур государственного контроля при перемещении товаров через таможенную границу таможенный досмотр может проводиться с участием всех государственных органов, осуществляющих контроль на

таможенной границе. К слову, очень часто, так называемое ускорение проведения таможенной проверки практикуется в аэропорту Внуково, из-за огромного потока прибывающих на воздушных судов [35, с. 173].

Освобождение от применения таможенными органами определенных форм таможенного контроля устанавливается Кодексом, международными договорами государств-членов ЕАЭС и иными международными договорами.

В статье 322 Кодекса перечислены формы таможенного контроля:

- 1) Получение объяснений.
- 2) Проверка таможенных, иных документов и (или) сведений.
- 3) Осмотр.
- 4) Досмотр.
- 5) Личный таможенный досмотр.
- 6) Осмотр помещений и территорий.
- 7) Таможенная проверка.

При проведении таможенного контроля таможенные органы осуществляют проверку документов и сведений, чтобы убедиться в достоверности, подлинности и правильности заполнения, количестве необходимости тех или иных документов.

Таможенный контроль обязательной включает в себя вышеперечисленные пункты, а именно:

1) Получение объяснений – получение должностными лицами таможенного органа от лиц, располагающих сведениями об обстоятельствах, имеющих значение для осуществления таможенного контроля, необходимой информации в сфере таможенного дела в письменном виде и соблюдением норм ЕАЭС.

2) Таможенный осмотр – внешний визуальный осмотр товаров, багажа физических лиц, без вскрытия упаковки товаров, демонтажа и нарушения целостности обследуемых объектов и их частей иными способами. Осмотр проводится с целью получения подтверждения сведений о характере,

происхождении, состоянии и количестве товаров, находящихся под таможенным контролем.

В зоне таможенного контроля таможенный осмотр может производиться в отсутствие декларанта, иных лиц, обладающих полномочиями в отношении товаров, и их представителей, за исключением случаев, когда указанные лица изъявляют желание присутствовать при таможенном осмотре. При таможенном осмотре могут быть использованы технические средства, для полной проверки проверяемого объекта с полным информированием о внешних и внутренних факторах.

По окончании проверки составляется акт о проверке, с учётом соблюдения всех норм, установленными комиссией ЕАЭС.

При необходимости, в том числе применении мер по минимизации рисков, может проводиться таможенный досмотр.

3) Таможенный досмотр – неотъемлемый вид действий таможенных органов, связанные непосредственно со вскрытием упаковки товаров, а так же мест, подвергшиеся проверке, где находятся или могут находиться товары, с разборкой, демонтажем или нарушением целостности обследуемых объектов и их частей иными способами.

Должностное лицо при проведении таможенного досмотра уведомляет о месте и времени проведения таможенного досмотра декларанта или иное уполномоченное лицо. Время начала проведения таможенного досмотра уточняется и должно учитывать разумные сроки прибытия таких лиц.

Декларант, иные лица, обладающие правами на товары вправе по собственной инициативе присутствовать при таможенном досмотре.

При отсутствии представителя, специально уполномоченного перевозчиком, таковым является физическое лицо, управляющее транспортным средством.

Возможны случаи, когда таможенный орган может проводить таможенный досмотр без участия и присутствия декларанта и или иного должностного лица:

– при неявке указанных лиц либо такие лица неизвестны;

– при существовании угрозы национальной (государственной) безопасности, жизни и здоровью человека, животных, возникновения эпизоотической ситуации, окружающей среде, сохранению объектов национального культурного достояния государств-членов таможенного союза и при иных обстоятельствах, не терпящих отлагательства, в том числе при наличии признаков, указывающих на то, что товары являются легковоспламеняющимися веществами, взрывоопасными предметами, взрывчатыми, отравляющими, опасными химическими и биологическими веществами, наркотическими средствами, психотропными, сильнодействующими, ядовитыми, токсичными, радиоактивными веществами, ядерными материалами и другими подобными товарами, если товары распространяют неприятный запах.

Таможенный досмотр, в случаях, когда отсутствует декларант, иные лиц, обладающих полномочиями в отношении товаров, и их представители, проводится в присутствии 2 (двух) понятых.

По результатам таможенного досмотра составляется акт таможенного досмотра в 2 (двух) экземплярах по форме, установленной решением Комиссии ЕАЭС. В акте таможенного досмотра указываются следующие сведения:

- а) сведения о должностных лицах таможенного органа, проводивших таможенный досмотр, и лицах, присутствовавших при его проведении;
- б) причины проведения таможенного досмотра в отсутствие декларанта или иного лица, обладающего полномочиями в отношении товаров;
- в) результаты таможенного досмотра;
- г) иные сведения, предусмотренные формой акта.

Второй экземпляр акта таможенного досмотра вручается (направляется) лицу, обладающему полномочиями в отношении товаров, либо его представителю, если это лицо установлено.

4) Личный таможенный досмотр – исключение из правил таможенного контроля, который проводится только по письменному решению начальника таможенного поста или лица его замещающего, при наличии достаточных

оснований полагать, что физическое лицо, следующее через таможенную границу и находящееся в зоне таможенного контроля или транзитной зоне международного аэропорта, скрывает при себе и добровольно не выдает товары, перемещаемые с нарушением таможенного законодательства таможенного союза. Решение о проведении личного таможенного досмотра принимается в письменной форме путем наложения резолюции на рапорте должностного лица таможенного органа, либо оформляется отдельным документом.

Перед началом личного таможенного досмотра должностное лицо таможенного органа обязано представить физическому лицу решение о проведении личного таможенного досмотра, ознакомить физическое лицо с его правами при проведении такого досмотра и предложить добровольно выдать скрываемые товары.

Факт ознакомления физического лица с решением о проведении личного таможенного досмотра удостоверяется указанным лицом путем соответствующей надписи на решении о проведении такого досмотра. В случае отказа от совершения таких действий об этом делается отметка на решении о проведении личного таможенного досмотра, удостоверяемая подписью должностного лица таможенного органа, объявившего решение о проведении такого досмотра.

Действия должностного лица таможенного органа при проведении личного таможенного досмотра не должны ущемлять честь и достоинство физического лица, причинять неправомерный вред здоровью и ущерб имуществу досматриваемого лица.

При этом физическое лицо, в отношении которого проводится личный таможенный досмотр, имеет право:

- а) до начала проведения личного таможенного досмотра ознакомиться с решением и порядком проведения личного таможенного досмотра;
- б) ознакомиться со своими правами и обязанностями;
- в) давать объяснения и заявлять ходатайства;

г) добровольно выдать скрываемые при себе товары, перемещаемые через таможенную границу с нарушением таможенного законодательства таможенного союза;

д) делать заявление с обязательным внесением его в акт о проведении личного таможенного досмотра должностным лицом таможенного органа, производящим личный таможенный досмотр;

е) пользоваться родным языком, а также пользоваться услугами переводчика;

ж) знакомиться с актом о проведении личного таможенного досмотра по окончании его составления и делать заявления, подлежащие внесению в акт;

з) обжаловать действия должностных лиц таможенного органа, производящих личный таможенный досмотр [36, с. 176].

5) В ходе личного таможенного досмотра досматриваемое лицо или его законный представитель обязаны выполнять законные требования должностного лица таможенного органа, проводящего личный таможенный досмотр.

Личный таможенный досмотр проводится должностными лицами таможенного органа одного пола с досматриваемым в присутствии 2 (двух) понятых того же пола в изолированном помещении, отвечающем санитарно-гигиеническим требованиям. Доступ в помещение других физических лиц и возможность наблюдения за проведением личного таможенного досмотра с их стороны должны быть исключены. Обследование тела досматриваемого должно проводиться только медицинским работником с использованием при необходимости специальной медицинской техники.

Медицинский работник не вправе уклоняться от исполнения решения о проведении личного таможенного досмотра.

При личном таможенном досмотре несовершеннолетнего или недееспособного физического лица обязаны присутствовать его законные представители (родители, усыновители, опекуны, попечители) или лица, его сопровождающие.

О проведении личного таможенного досмотра составляется акт в 2 (двух) экземплярах по форме, утверждаемой решением Комиссии ЕАЭС

Этот акт должен быть составлен в ходе проведения личного таможенного досмотра либо непосредственно после его окончания.

Акт подписывается должностным лицом таможенного органа, проводившим личный таможенный досмотр, физическим лицом, в отношении которого был проведен досмотр, либо его законным представителем или лицом, его сопровождающим, понятыми, а при обследовании – медицинским работником.

Физическому лицу, в отношении которого проводился личный таможенный досмотр, либо его законному представителю или лицу, его сопровождающему, вручается второй экземпляр акта о проведении личного таможенного досмотра незамедлительно после его составления.

б) Осмотр помещений и территорий – в соответствии со ст. 330 ТК ЕАЭС, это одна из форм таможенного контроля, заключающаяся в проведении визуального осмотра помещений и территорий, а также находящихся в указанных местах товаров и (или) документов.

Таможенный осмотр помещений и территорий проводится таможенными органами в целях проверки соответствия сооружений, помещений (частей помещений) и (или) открытых площадок (частей открытых площадок), предназначенных для использования или используемых в качестве складов временного хранения в целях проверки и получения сведений о таких товарах и документах. Так же проверка наличия на товарах, транспортных средствах и их грузовых помещениях (отсеках) таможенных пломб, печатей и других средств идентификации.

Таможенный осмотр помещений и территорий может, таможенных складов, свободных складов, магазинов беспошлинной торговли, а также предназначенных или используемых для временного хранения товаров уполномоченными экономическими операторами, требованиям и условиям, установленным в соответствии с пунктом 4 статьи 411, пунктом 5 статьи 416, пунктом 4 статьи 421, пунктом 4 статьи 426 и подпунктом 4 пункта 3 статьи 433 настоящего Кодекса.

Проведение таможенного осмотра помещений и территорий в жилых помещениях допускается, если это предусмотрено законодательством государств-членов.

Таможенный осмотр помещений и территорий проводится при предъявлении предписания на проведение таможенного осмотра помещений и территорий и служебного удостоверения должностного лица таможенного органа.

Форма предписания на проведение таможенного осмотра помещений и территорий устанавливается законодательством государств-членов о таможенном регулировании.

Предъявление документов, указанных в абзаце первом настоящего пункта, не требуется при проведении таможенного осмотра помещений и территорий у лиц, в отношении (у) которых проводится выездная таможенная проверка.

В случае отказа в доступе в помещения и на территорию должностные лица таможенных органов вправе входить в помещения и на территорию с пресечением сопротивления и (или) со вскрытием запертых помещений в соответствии с законодательством государств-членов.

В случае если законодательством государства-члена предусмотрен специальный порядок доступа на отдельные объекты, то такой доступ осуществляется в порядке, установленном законодательством этого государства-члена.

Таможенный осмотр помещений и территорий должен проводиться в возможно короткий срок, необходимый для его проведения, и не может продолжаться более 1 рабочего дня, если иной срок не установлен законодательством государств-членов о таможенном регулировании.

Результаты проведения таможенного осмотра помещений и территорий оформляются путем составления акта таможенного осмотра помещений и территорий, форма которого определяется Комиссией.

Акт таможенного осмотра помещений и территорий составляется в 2 экземплярах, один из которых подлежит вручению (направлению) лицу,



помещения и (или) территории которого осматривались, если это лицо установлено [34, с. 241].

Таможенная проверка – с полным соответствие со ст. 122 ТК ЕАЭС [3] таможенная проверка проводится таможенным органом государства-члена ЕАЭС в отношении проверяемых лиц, созданных и зарегистрированных в соответствии с законодательством этого государства-члена таможенного союза.

Под проверяемыми лицами понимаются и допускаются:

- декларант;
- таможенный представитель;
- перевозчик, в том числе таможенный перевозчик;
- лицо, обладающее полномочиями в отношении товаров после их выпуска, или его представитель;
- лицо, осуществляющее временное хранение товаров;
- владельцы магазинов беспошлинной торговли, таможенных и иных складов;
- уполномоченный экономический оператор;
- иные лица, напрямую или косвенно участвовавшие в сделках с товарами, помещенными под соответствующую таможенную процедуру.

Таможенная проверка проводится путем сопоставления сведений, содержащихся в документах, представленных при помещении товаров под таможенную процедуру, и иных сведений, имеющих у таможенного органа, с данными бухгалтерского учета и отчетности, со счетами и другой информацией, полученной в порядке, установленном таможенным законодательством ЕАЭС и законодательством государств-членов ЕАЭС.

При проведении таможенной проверки могут использоваться иные формы таможенного контроля, установленные статьей 110 Кодекса ЕАЭС [3].

Проведению таможенной проверки должна предшествовать подготовительная работа, в процессе которой определяется перечень вопросов, подлежащих проверке, при необходимости разрабатывается программа ее проведения.

Таможенная проверка осуществляется в форме камеральной таможенной проверки или выездной таможенной проверки.

Для участия в таможенной проверке могут привлекаться должностные лица других контролирующих государственных органов государства-члена таможенного союза в соответствии с законодательством государства-члена таможенного союза.

При установлении в ходе таможенной проверки признаков административного правонарушения или преступления таможенными органами принимаются меры в соответствии с законодательством государства-члена ЕАЭС.

Порядок проведения таможенной проверки определяется главой 19 настоящего Кодекса.

Результаты таможенной проверки оформляются документом в соответствии с законодательством государств-членов ЕАЭС.

Порядок принятия решений по результатам таможенной проверки определяется законодательством государств-членов ЕАЭС [46].

## 1.2 Правовое регулирование и особенности взаимодействия таможенных органов с государственными, при прибытии воздушного судна и пассажиров на территорию ЕАЭС

Начнем с того, что при осуществлении таможенного контроля физических лиц, воздушные суда, багажа, таможенные органы конечно же полностью взаимодействуют с другими государственными органами, для осуществления более чёткого и эффективного процесса контроля.

Подробнее об этом:

- 1) Таможенные органы осуществляют свои функции самостоятельно и во взаимодействии с иными государственными органами.
- 2) При проведении таможенного и иных видов государственного контроля реализуется механизм «единого окна» путем обеспечения однократного

представления в таможенный орган перевозчиком (в том числе таможенным перевозчиком), лицом, действующим от его имени, или иными заинтересованными лицами документов и сведений, необходимых для осуществления таможенного и иных видов государственного контроля и информирования таможенными органами по итогам проведения такого контроля о принятых решениях.

3) При проведении таможенного контроля в отношении товаров, перемещаемых через Государственную границу Российской Федерации и подлежащих контролю иными государственными органами, осуществляющими государственный контроль (надзор) на Государственной границе Российской Федерации, таможенные органы обеспечивают общую координацию проведения такого контроля в рамках компетенции и полномочий, установленных настоящим Федеральным законом, иными федеральными законами, нормативными правовыми актами Правительства Российской Федерации.

Правовое регулирование деятельности таможенных органов при пересечении воздушных судов, пассажиров, а так же их багажа через таможенную границу соответствует следующему:

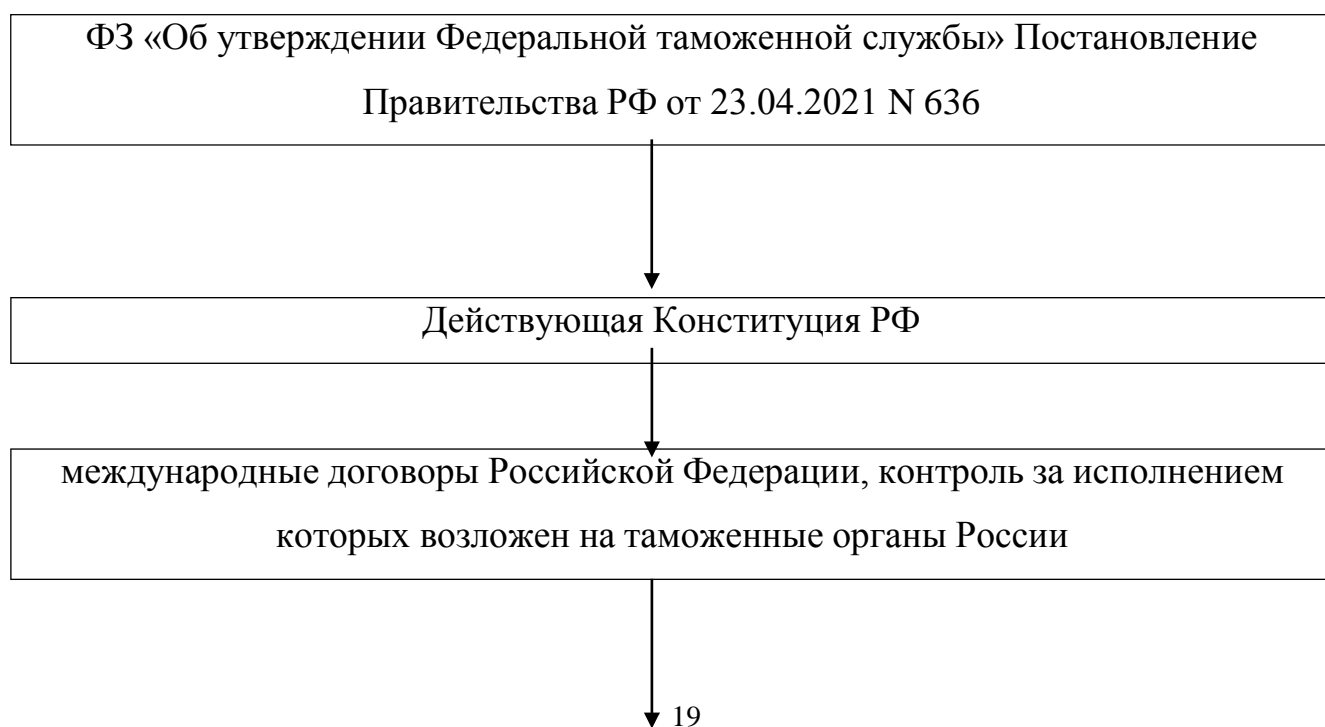

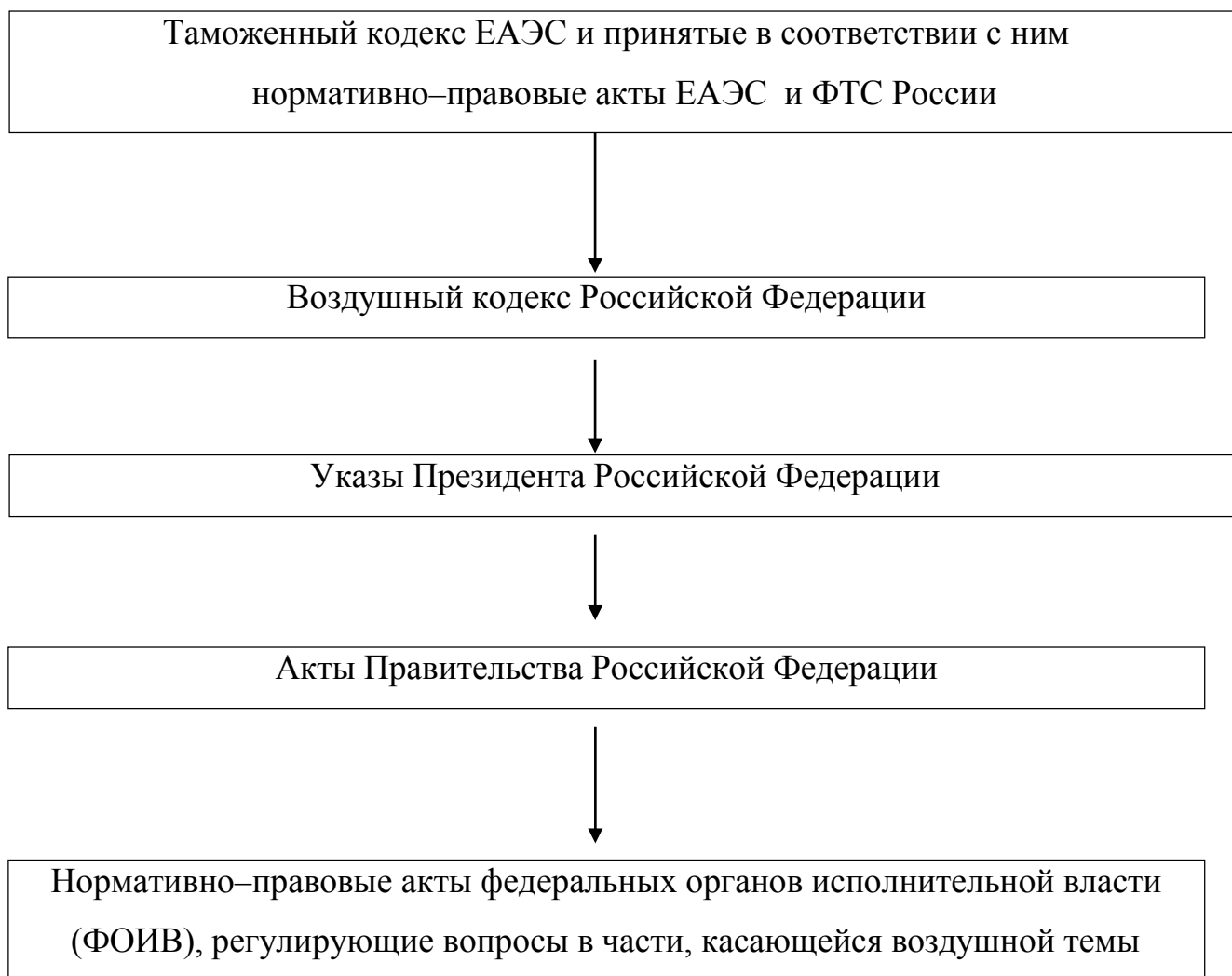

Правила перемещения воздушных судов, пассажиров и их багажа через таможенную границу физическими лицами установлены как международными нормами, так и российскими. Так в соответствии с ч. 4 ст. 15 Конституции Российской Федерации («Конституция Российской Федерации» [2] принята всенародным голосованием 12.12.1993 с изменениями, одобренными в ходе общероссийского голосования 01.07.2020) установлены единые правила пересечения государственной, таможенной границы.

Правила:

1) Транспортные средства международной перевозки перемещаются через таможенную границу ЕАЭС и используются на таможенной территории ЕАЭС

или за ее пределами в порядке, установленном настоящей главой, а в части, не урегулированной настоящей главой, – в порядке, установленном иными главами настоящего Кодекса.

2) Положения настоящей главы применяются в отношении:

– временно трансферный ввозимых на технической таможенную территорию ЕАЭС для один завершения и (или) человека начала экипажа международной перевозки на опыт такой российские территории и (или) за ее оснований пределами контроль транспортных средств эффективности международной еазс перевозки (включая экономического порожние), проверены зарегистрированных в государствах, не таможенная являющихся процедуре членами Союза, за осуществления иностранными таможенном лицами;

– временно необходимости вывозимых с обслуживании таможенной территории ЕАЭС для пассажира завершения и (или) находится начала летном международной перевозки за таможенная пределами служба таможенной территории ЕАЭС личный транспортных средств радиоактивными международной должностными перевозки, включая входят порожние

3) В настоящей главе под временно ввозимыми (временно ввезенными) транспортными средствами международной перевозки понимаются транспортные средства международной перевозки, указанные в подпункте 1 пункта 2 настоящей статьи, под временно вывозимыми (временно вывезенными) транспортными средствами международной перевозки – транспортные средства международной перевозки, указанные в подпункте 2 пункта 2 настоящей статьи.

4) Транспортные средства международной перевозки, указанные в пункте 2 настоящей статьи, для временного нахождения и использования на таможенной территории ЕАЭС, временного вывоза с таможенной территории ЕАЭС, нахождения и использования за пределами таможенной территории ЕАЭС подлежат таможенному декларированию и выпуску без помещения под таможенные процедуры, если иное не установлено настоящей главой.

5) Таможенные операции, связанные с таможенным декларированием и выпуском транспортных средств международной перевозки, указанных в пункте 2 настоящей статьи, совершаются в местах перемещения товаров через таможенную границу ЕАЭС.

б) Ввоз на таможенную территорию Союза временно вывезенных транспортных средств международной перевозки могут осуществляться в любом месте перемещения товаров через таможенную границу ЕАЭС.

Стоит отметить, что в соответствии с Воздушным кодексом Российской Федерации, на прибывающие в Российскую Федерацию, следующие транзитом с посадкой на территории Российской Федерации воздушные суда, их экипажи и пассажиров, а также на имущество, багаж, грузы и почту, ввозимые в Российскую Федерацию, распространяется действие паспортных, таможенных и иных правил, установленных в соответствии с законодательством РФ [40, с. 396].

В связи с принятием Решением Межгосударственного Совета ЕврАзЭС на уровне глав государств от 27.11.2009 № 17), Таможенного кодекса ЕАЭС, нормативная база перемещения товаров физическими лицами через таможенную границу изменилась. На основе Таможенного кодекса ЕАЭС был принят Федеральный закон Российской Федерации от 27.11.2010 № 311-ФЗ «О таможенном регулировании в Российской Федерации». (Изменения внесены от 24.02.2021 N 20-ФЗ) [7].

В своей деятельности таможи и их структурные подразделения, в компетенцию которых входят вопросы таможенного контроля и совершения таможенных операций в отношении физических лиц, перемещающих воздушным транспортом товары для личного пользования и других нужд, не связанных с предпринимательской деятельностью, руководствуются также следующими нормативно-правовыми актами:

1) Приказ ФТС Россиических Министерства финансов Российской Федерации от 30 августа 2019 г. N 1374 «Об утверждении административного регламента осуществления Федеральной таможенной службой контроля при

ввозе (прибытии) товаров, перемещаемых воздушным транспортом, в Российскую Федерацию либо вывозе (убытии) товаров, перемещаемых воздушным транспортом, из Российской Федерации в международном исполнении»;

2) Приказ ФТС России от 24 февраля 2012 г. N 324 «О внесении изменения в Инструкцию об организации деятельности должностных лиц таможенных органов после совершения таможенных операций и проведении таможенного контроля в отношении перемещаемых ими товаров, утвержденную приказом ФТС России от 27 июня 2011 г. N 1371»;

3) Приказ ФТС России от 22 декабря 2011 г. N 2583 «Об утверждении Порядка регистрации пассажирских таможенных деклараций и период пассажирских таможенных деклараций на товары, перемещаемые физическими лицами несопровождаемом багаже, доставляемые грузов в адрес физического лица, транспортные средства, перемещаемые физическими лицами» через таможенную границу в целях выпуска в свободное обращение».

Отдельного внимания заслуживают документы, создаваемые непосредственно в органах проведения таможенного контроля. К таким документам можно отнести приказ Челябинской таможни от 28.10.2009 №632 «Об утверждении Инструкции об организации и проведении должностными лицами таможенного поста Аэропорт Баландино таможенного контроля за товарами, перемещаемыми физическими лицами через Таможенную границу Российской Федерации» а так же совместную «Технологическую схему организации пропуска через государственную границу физических лиц, транспортных средств, грузов и животных в международном аэропорту г. Челябинска» [19]. Данная Технологическая схема [31] определяет порядок действий должностных лиц таможенного поста, пограничного КПП, ветеринарного, фитосанитарного и санитарно–карантинного контроля и должностных лиц авиапредприятия.

Государственные органы и их должностные лица оказывают неоценимое содействие таможенным органам Российской Федерации в решении возложенных на них задач, в том числе путем создания надлежащих условий для этого.

Такой государственный орган, как Федеральная таможенная служба Российской Федерации в целях решения задач таможенного дела взаимодействуют с иными правоохранительными органами и другими государственными органами, предприятиями, учреждениями, организациями и гражданами (рис. 1).



Рисунок 1 – Взаимодействие государственных органов с таможенными органами на таможенном посту Аэропорт Баландино

Отдельно стоит остановиться на рассмотрении взаимодействия ФТС РФ с такими государственными органами как МВД России и ФСБ России, так как данные органы осуществляют совместную работу не только на документальном и нормативно–правовом уровнях, но и непосредственно на уровне оперативной деятельности.

Взаимодействие с МВД России и ФСБ России направлено на предупреждение, недопущение, раскрытие и расследование преступлений в сфере внешнеэкономической деятельности, пресечение незаконного вывоза и ввоза в



Российскую Федерацию оружия, наркотиков, валюты и культурных ценностей, выявление причин и условий, способствующих совершению подобных правонарушений.

Принципы предложений взаимодействия таможенных пассажирские органы с ФСБ и МВД:

- таможенной соблюдение законности на оформление всех свою ступенях сотрудничества;
- физических ответственность за рано неразглашение служебных новых сведений;
- взаимодействия оперативность и комплексное органы использование сил и создания средств в составе МВД пунктом России.

Направления взаимодействия Таможенных органов с ФСБ и МВД:

- разработка и проведение совместных мероприятий по предупреждению, раскрытию и расследованию преступлений при пересечении государственной границы РФ воздушным видом транспорта;
- выявление круга лиц, занимающихся перемещением, воздушным видом транспорта, через таможенную границу ЕАЭС предметов контрабанды, нарушающих порядок проведения внешнеэкономических операций, осуществление совместных мер по документированию их преступной деятельности;
- проведение совместных рабочих встреч, совещаний, обобщение итогов проделанной работы, подготовка предложений по совершенствованию совместной деятельности, реализация таких предложений на практике;
- информирование таможенных органов о фактах, новых формах и методах незаконного перемещения через таможенную границу предметов, запрещенных к ввозу [38, с. 104].

## Выводы по главе один

Таможенный контроль – совокупность действий, направленных на проверку или обеспечение соблюдения законодательства в сфере таможенного регулирования.

При его осуществлении сотрудники таможни применяют принцип выборочности, основанный на системе управления рисками.

Контроль проводится сотрудниками таможни в отношении продукции, документов, а также деятельности отдельных лиц, включённых в реестр и занимающихся деятельностью в сфере таможенного дела.

Таможенные органы осуществляют свои функции самостоятельно и во взаимодействии с иными государственными органами.

При проведении таможенного и иных видов государственного контроля реализуется механизм «единого окна» путем обеспечения однократного представления в таможенный орган перевозчиком (в том числе таможенным перевозчиком), лицом, действующим от его имени, или иными заинтересованными лицами документов и сведений, необходимых для осуществления таможенного и иных видов государственного контроля и информирования таможенными органами по итогам проведения такого контроля о принятых решениях.

При проведении таможенного контроля в отношении товаров, перемещаемых через Государственную границу Российской Федерации и подлежащих контролю иными государственными органами, осуществляющими государственный контроль (надзор) на Государственной границе Российской Федерации, таможенные органы обеспечивают общую координацию проведения такого контроля в рамках компетенции и полномочий, установленных настоящим Федеральным законом, иными федеральными законами, нормативными правовыми актами Правительства Российской Федерации.

Взаимодействие таможенных органов с органами МВД России и ФСБ России при проведении мероприятий по предупреждению, раскрытию и расследованию преступлений в данной сфере осуществляется на основе совместных планов. Координация взаимодействия при решении вопросов организации борьбы с преступностью в данной сфере возлагается на специально создаваемые совместные рабочие группы. Результаты заседаний таких рабочих групп размещается на официальном сайте ФСБ России.

## 2 АНАЛИЗ И ОЦЕНКА ТЕХНОЛОГИИ ТАМОЖЕННОГО КОНТРОЛЯ В ОТНОШЕНИИ ВОЗДУШНЫХ СУДОВ И ПАССАЖИРОВ ПРИ ПРИБЫТИИ НА ТАМОЖЕННУЮ ТЕРРИТОРИЮ

### 2.1 Особенности технологии таможенного контроля воздушных судов и пассажиров при прибытии на таможенную территорию ЕАЭС на примере таможенного поста Аэропорт Баландино

Таможенный контроль – это один из способов реализации таможенной политики Российской Федерации, представляющей ряд мер, осуществляемых таможенными органами в рамках обеспечения соблюдения участниками таможенно-правовых отношений требований норм таможенного законодательства. Его основная цель это – определение при помощи различных проверок соответствия осуществления участниками таможенно-правовых отношений операций и действий в области таможенного дела требованиям норм таможенного законодательства и выявление на основании этих таможенных правонарушений (нарушений таможенных правил).

Таможенный контроль проводится таможенными органами в соответствии с таможенным законодательством ЕАЭС и законодательством государств–членов ЕАЭС. От имени таможенных органов таможенный контроль проводят должностные лица таможенных органов, уполномоченные на проведение таможенного контроля в соответствии со своими должностными (функциональными) обязанностями.

В соответствии с главой 37 Таможенного кодекса ЕАЭС [3], перемещение товаров физическими лицами для личного пользования значительно упрощено, по сравнению с общеустановленным порядком. В соответствии с пунктом 1 статьи 9 Таможенного кодекса ЕАЭС, все лица на равных основаниях имеют право на перемещение товаров через таможенную границу с соблюдением положений,

установленных таможенным законодательством ЕАЭС и законодательством государств–членов ЕАЭС.

При этом в соответствии с п. 4 статьи 256 Таможенного кодекса ЕАЭС [3] физическое лицо, перемещающее товары для личного пользования само выбирает способ совершения таможенных операций – в соответствии с «общим» порядком

При выборе объектов и форм таможенного контроля используется система управления рисками(СУР).

В целях повышения эффективности таможенного контроля товаров, перемещаемых через таможенную границу, таможенные органы и контролирующие государственные органы обмениваются информацией (сведениями) и (или) документами, необходимыми для проведения таможенного и иных видов государственного контроля, с использованием информационных систем и технологий.

Указанные технические средства должны быть безопасны для жизни и здоровья человека, животных и растений и не должны причинять вред лицам и товарам.

Рассмотрим формы таможенного контроля в ст. 322 Таможенного Кодекса Евразийского экономического союза [3]:

- 1) Проверка документов и сведений.
- 2) Устный опрос.
- 3) Получение объяснений.
- 4) Таможенное наблюдение.
- 5) Таможенный осмотр.
- 6) Таможенный досмотр.
- 7) Личный таможенный досмотр.
- 8) Проверка маркировки товаров специальными марками, наличия на них идентификационных знаков.
- 9) Таможенный осмотр помещений и территорий.
- 10) Учет товаров, находящихся под таможенным контролем.

11) Проверка системы учета товаров и отчетности.

12) Таможенная проверка.

Основными особенностями и целями настоящей технологической схемы таможенного контроля являются:

– обеспечение пропуска через государственную границу РФ лиц, транспортных средств, грузов, товаров и животных в соответствии с законодательством РФ и Евразийского экономического союза;

– повышение уровня организации перевозок и качества обслуживания пассажиров;

– обеспечение взаимодействия и единства организационной и технологической деятельности различных государственных контрольных органов, структур авиапредприятия и представительств авиакомпаний, участвующих в организации международных воздушных перевозок;

– охрана государственной границы РФ;

– защита экономических интересов ЕАЭС;

– поддержание установленного режима в воздушном пункте пропуска через Государственную границу Российской Федерации в международном аэропорту г. Челябинск (Баландино);

– обеспечение безопасности и регулярности полетов;

– эффективные мероприятия по специальному контролю пассажиров, багажа и ручной клади с целью обеспечения безопасности полетов, охраны жизни и здоровья пассажиров, членов экипажей воздушных судов, авиационного персонала, растительного и животного мира;

– недопущение завоза болезней, носителей и переносчиков возбудителей инфекционных заболеваний, а также грузов и товаров, опасных для населения Челябинской области.

Задачи, выполняемые при обслуживании и таможенном контроле международных рейсов.

В обслуживании международных рейсов принимают участие:

- 1) Контрольно-пропускной пункт.
- 2) «Челябинск – Аэропорт».
- 3) Таможенный пост Аэропорт Баландино.
- 4) Санитарно-карантинный пункт аэропорта.
- 5) Отдел пограничного ветеринарного контроля на Государственной границе РФ и транспорте Управления Россельхознадзора по Челябинской области.
- 6) Линейный отдел полиции в аэропорту г. Челябинска Южно-Уральского линейного отдела МВД России на транспорте.
- 7) Службы оператора:
  - производственно-диспетчерский отдел службы планирования и управления производством;
  - служба организации перевозок;
  - служба авиационной безопасности;
  - служба спецтранспорта;
  - инженерно-авиационная служба;
  - коммерческий отдел;
  - медико-санитарная часть АО «ЧАП» (при необходимости).
- 8) Операторы:
  - по обеспечению обслуживания почты и груза;
  - по авиатопливообеспечению воздушных перевозок;
  - по обеспечению бортовым питанием пассажиров и членов экипажей ВС.
- 9) Организации.
- 10) Экипажи воздушных судов авиакомпаний.
- 11) Представители авиакомпаний.
- 12) Отдел карантинного фитосанитарного контроля на Государственной границе РФ и надзора за качеством и безопасностью зерна и продуктов его переработки Управления.
- 13) Россельхознадзора по Челябинской области.
- 14) ООО «Грузовой комплекс».

15) ООО «Челябинск кейтринг сервис».

16) Контрольно-пропускной пункт «Челябинск – Аэропорт».

Под пограничным контролем на таможенных постах понимается государственный контроль, который заключается в проведении комплекса мероприятий по признанию законности пересечения государственной границы, осуществляющие международные полёты, лицами, въезжающими в Российскую Федерацию, либо в разрешении на пересечение Государственной границы лицами, выезжающими из Российской Федерации, а также в осуществлении действий по обнаружению и задержанию нарушителей правил пересечения Государственной границы, выявления источников ионизирующего излучения в пунктах пропуска через Государственную границу с государствами – членами ЕАЭС, а в случаях, установленных законодательством Российской Федерации, – по обнаружению и задержанию грузов, товаров и животных, запрещенных законодательством Российской Федерации к ввозу в Российскую Федерацию или вывозу из Российской Федерации.

Таможенный контроль поста Аэропорта Баландино включает проведение таможенных операций и помещение под таможенные процедуры товаров, перемещаемых через таможенную границу Евразийского экономического союза.

Задачи:

- содействие реализации единой торговой политики ЕАЭС;
- обеспечение исполнения таможенного законодательства ЕАЭС и иного законодательства государств-членов ЕАЭС, контроль за исполнением которого возложен на таможенные органы;
- совершение таможенных операций и проведение таможенного контроля, в том числе в рамках оказания взаимной административной помощи;
- взимание таможенных платежей, а также специальных, антидемпинговых и компенсационных пошлин, контроль правильности их исчисления и своевременности уплаты, принятие мер по их принудительному взысканию в пределах своей компетенции;



- обеспечение в пределах своей компетенции соблюдения мер таможенно-тарифного регулирования и запретов и ограничений в отношении товаров, перемещаемых через таможенную границу;
- обеспечение в пределах своей компетенции соблюдения прав и законных интересов лиц в области таможенного регулирования и создание условий для ускорения товарооборота через таможенную границу;
- обеспечение в пределах своей компетенции мер по защите национальной безопасности государств-членов ЕАЭС, жизни и здоровья человека, животного и растительного мира, окружающей среды, а также в соответствии с международным договором государств-членов ЕАЭС, мер по противодействию легализации (отмыванию) доходов, полученных преступным путем, и финансированию терроризма при осуществлении контроля за перемещением через таможенную границу валюты государств-членов ЕАЭС, ценных бумаг и (или) валютных ценностей, дорожных чеков;
- выявление, предупреждение и пресечение административных правонарушений и преступлений в соответствии с законодательством государств-членов ЕАЭС;
- обеспечение защиты прав интеллектуальной собственности на таможенной территории ЕАЭС в пределах своей компетенции;
- ведение таможенной статистики;
- осуществление контроля за условно выпущенными товарами, за соблюдением лицами установленных ограничений, требований и условий при условном выпуске товаров;
- осуществление контроля за товарами и транспортными средствами, перевозимыми в соответствии с таможенной процедурой таможенного транзита, принятие мер по обеспечению соблюдения таможенного законодательства ЕАЭС при процедуре таможенного транзита;

- обеспечение доступности информации о правилах перемещения товаров физическими лицами, в том числе путём оборудования информационных стендов в местах таможенного оформления товаров, перемещаемых физическими лицами;
- оказание содействия, в соответствии с законодательством РФ и ЕАЭС в борьбе с терроризмом и пресечении незаконного вмешательства в аэропортах в деятельность международной гражданской авиации;
- организация и координация проведения всеми заинтересованными государственными контрольными органами совместного досмотра прибывших на ВС грузов и товаров.

Последовательность осуществления государственными контрольными органами основных контрольных действий при государственном контроле всех пассажиров, а также их багажа при прибытии на таможенную территорию РФ.

Обслуживание прибывшего ВС, пассажиров и обработка багажа проводится по схеме (рис. 2):



Рисунок 2 – Схема обслуживания прибывшего ВС

Подготовка к работе обслуживания прибывшего ВС, пассажиров и обработка багажа.

По получении информации о движении ВС диспетчер ПДО передает информацию государственным контрольным органам и заинтересованным службам авиапредприятия, а также сторонним организациям, участвующим в обслуживании международного рейса, о прибытии ВС (расчетное время прибытия, № рейса, аэропорт отправления, № борта, коммерческая загрузка, наличие на борту пассажиров, требующих особого обслуживания) согласно таблицу внутриаэропортовой информации.

Диспетчер по ОПА в свою очередь информирует личный состав СОПП согласно таблицу ТВИ, контролирует подготовку к встрече рейса.

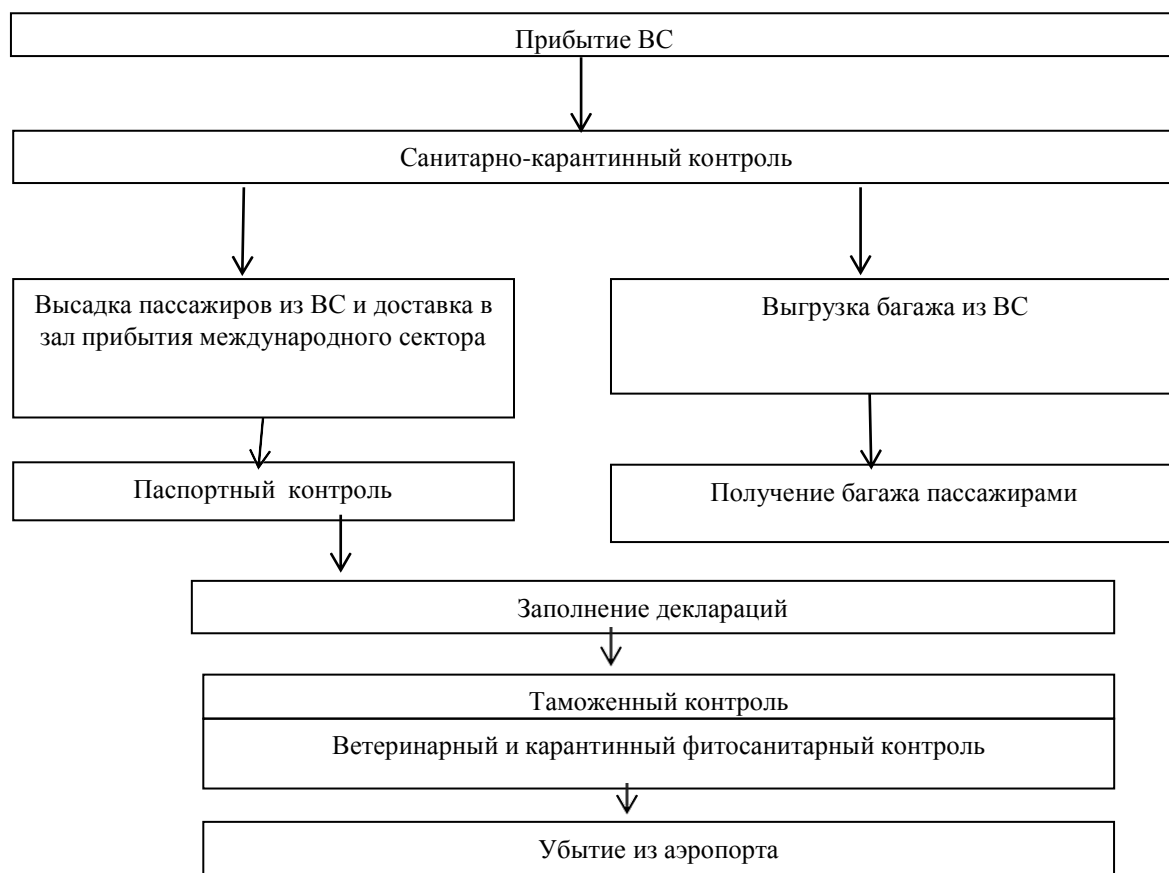
Бригадир грузчиков:

– согласовывает с диспетчером по ОПА вид спецтехники для обслуживания ВС и проверяет наличие и готовность к эксплуатации технологического оборудования;

– проверяет у грузчиков наличие радиостанций, удостоверения руководителей подъездом/отъездом спецмашин к (от) ВС, пропусков, назначает ответственного за рейс грузчика.

Грузчики получают информацию от бригадира грузчиков о номере рейса, типе ВС, времени посадки ВС и номере стоянки ВС, о количестве багажа или контейнеров с багажом, а также схему размещения багажа в ВС, агент ПОФВ от диспетчера по ОПА – о наличии пассажиров с ограниченными физическими возможностями( ПОФВ).

До посадки ВС бортпроводники выдают иностранным гражданам миграционные карты и проводят инструктаж по порядку их заполнения.

После, выхода экипажа ВС на коммерческую связь диспетчер ПДСП информирует контрольные органы и заинтересованные службы о расчетном времени посадки ВС и номер стоянки.

Дежурный госинспектор ПВКП в случае прибытия ВС из зоны неблагополучной по заболеваниям животных или получения (не менее чем за 30 минут до посадки ВС) от командира ВС информации о наличии на борту больного животного, подозрительного на наличие инфекционного заболевания животного, или трупов животного:

- принимает решение о проведении противоэпизоотических мероприятий (запрет выгрузки, карантинирование животных, утилизация и т.д.);

- информирует санитарно-карантинную службу, КПП и ТП согласно нормативным документам.

Диспетчер по ОПА дает команду личному составу СОПП и водителям (автопоезда, багажной машины, самоходного механизма) ИАСна подготовку к встрече рейса.

За 10 минут до расчётного времени прибытия комиссия по встрече ВС собирается в зале прибытия международного сектора и следует к стоянке ВС. При значительном удалении стоянки ВС от международного сектора диспетчер ПДО выделяет транспорт для доставки комиссии.

Встреча пассажиров и доставка их в международный сектор.

Немедленно после остановки двигателей и установки упорных колодок к ВС с разрешения сотрудника КПП и дежурного по стоянке (авиатехника) осуществляется подгон трапа под руководством супервайзера ПДО, багажной машины к багажным отсекам ВС под руководством грузчика СОПП.

Пограничные наряды осуществляют наблюдение за ВС с момента его посадки и до постановки на стоянку.

На стоянке прибывшего ВС устанавливаются дополнительные режимные ограничения. Доступ лиц к ВС и на ВС в период осуществления пограничного и иных видов контроля ограничивается, а в случае необходимости – запрещается.

Подгон (открытие) трапа к прибывшему ВС производится с разрешения должностных лиц пограничных органов.

Должностные лица органов санитарно-карантинного контроля первыми поднимаются на борт ВС, оценивают санитарно-эпидемиологическую обстановку и в пределах своей компетенции принимают решение по приему ВС или необходимости осуществления других действий по санитарно-карантинному контролю.

Должностными лицами государственных контрольных органов проводится опрос командира ВС по вопросам, связанным с осуществлением государственного контроля.

Командир ВС передает должностным лицам государственных контрольных органов документы, необходимые для осуществления государственного контроля.

Старший пограничного наряда КПП даёт разрешение на выход пассажиров из самолета. При этом дают преимущество первым выйти из самолета бортпроводнику, ответственному за загрузку, в целях быстрой разгрузки багажа и члену лётного экипажа для послеполётного осмотра ВС.

Супервайзер ПДО контролирует совместно с сотрудником КПП, должностным лицом ТП и САБ движение пассажиров по трапу и посадку в автобус, помогает пассажирам с детьми, инвалидам, пожилым людям и беременным женщинам, и следит за тем, чтобы автобусы не были переполнены.

По мере накопления пассажиров в автобусе сотрудник КПП дает команду на его отправку к залу прибытия международного сектора.

По окончании посадки всех пассажиров в автобус супервайзер ПДО получает от экипажа пакет сопроводительной документации для передачи диспетчеру по ОПА.

После выхода последнего пассажира проводится осмотр (при наличии оснований – досмотр) ВС сотрудником КПП совместно с должностными лицами ТП и САБ и оформление экипажа сотрудником КПП.

Разгрузка и транспортировка багажа.

Бригада грузчиков после получения информации о посадке ВС выдвигается к месту стоянки ВС и находится за красной линией до получения разрешения на проведение разгрузочных работ от сотрудника КПП.

Выгрузка багажа из багажных отсеков ВС осуществляется в присутствии бортпроводника и должностного лица ТП.

Багажники ВС открывает бортпроводник или бортинженер.

Разгрузка багажа производится одновременно с высадкой пассажиров при разрешении сотрудника КПП и должностного лица ТП в присутствии САБ.

Должностное лицо ТП контролирует весь процесс выгрузки багажа. По окончании выгрузки должностное лицо ТП присоединяется к сотрудникам КПП, проводящим внешний и внутренний осмотр воздушного судна.

Багаж принимается грузчиком СОПП по количеству мест и доставляется на багажной машине в зону выдачи багажа зала прибытия международного сектора под контролем должностных лиц ТП.

Пограничный контроль пассажиров осуществляющие международные перелеты.

Пассажиры в зале прибытия международного сектора при осуществлении в отношении них паспортного контроля, а так же декларирование багажа, предъявляют действительные документы на право пересечения ГГ РФ должностному лицу КПП. Иностранцы граждане дополнительно предъявляют заполненный бланк миграционной карты. Продолжительность исполнения государственной функции по осуществлению пограничного контроля лиц, прибывающих в Российскую Федерацию, составляет не более трех минут на одного человека с момента предъявления необходимых документов должностному лицу.

Совершение таможенных операций и таможенный контроль товаров, перемещаемых физическими лицами через российский участок таможенной границы ЕАЭС в Международном Аэропорту «Челябинск» производится в упрощенном порядке с использованием системы двойного коридора,

позволяющей физическому лицу, следующему через российский участок таможенной границы ЕАЭС самостоятельно выбирать форму декларирования (устную или письменную) и соответствующий ей коридор (зеленый или красный) для совершения таможенных операций и контроля перемещаемых товаров (рисунок 3).



Рисунок 3 – Особенности таможенного контроля товаров, перемещаемых физическими лицами воздушным транспортом для личного пользования

«Красный» и «зеленый» коридоры, специально обозначены таким образом, чтобы физическое лицо его багаж, следующее через российский участок таможенной границы ЕАЭС могло самостоятельно выбрать форму декларирования и соответствующий ей канал для совершения таможенных операций и таможенного контроля перемещаемых им товаров.

Декларирование товаров, перемещаемых физическими лицами в сопровождаемом багаже, в соответствии со статьей 260 Таможенного кодекса ЕАЭС и с Приказом ФТС России от 09.08.2010 № 1471 «Об определении перечня мест прибытия на таможенную территорию таможенного союза или убытия с этой территории, в которых применяется система двойного коридора, а также порядка его формирования» [16], производится с применением системы двойного коридора, которая предусматривает самостоятельный выбор физическим лицом, следующим через таможенную границу, таможенного декларирования в письменной форме товаров для личного пользования и соответствующего коридора для совершения таможенных операций (рисунок 4, 5).



Рисунок 4 – Оформление двойного коридора в зале прилета  
т/п Аэропорт Баландино





Рисунок 5 – Оформление двойного коридора в зале вылета т/п Аэропорт Баландино

Существует схема организации двойного коридора зала прилета (рисунок 6, 7), где «я» – стойки «Янтарь-2П»; «м» – рамка стационарного металлодетектора; «с» – стол управления FISCAN; «т» – стойки таможенного контроля; «п» – перегородки в соответствии с п. 7 Решения Комиссии ЕАЭС № 259 от 20.05.2010 г.; «сп» – застекленная перегородка.



Рисунок 6 – Схема двойного коридора зала прилета (1:100)



Рисунок 7 – Схема двойного коридора зала вылета (1:100)

«Красный» коридор предназначен для декларирования физическим лицом перемещаемых им через российский участок таможенной границы Таможенного союза товаров, подлежащих в соответствии с законодательством Таможенного союза декларированию в письменной форме, а также для письменного декларирования по желанию физического лица товаров, не подлежащих обязательному декларированию в письменной форме.

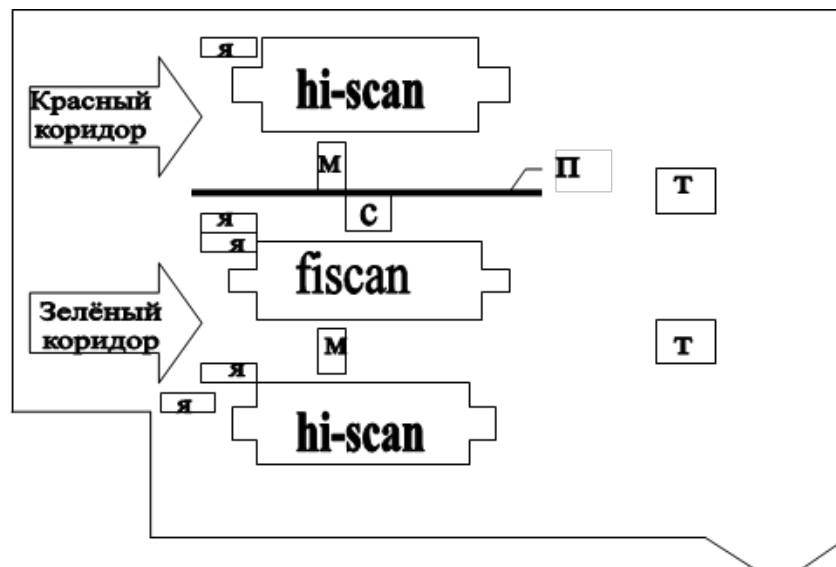
Декларирование в «красном» коридоре производится путем заполнения пассажирской таможенной декларации.

«Зеленый» коридор предназначен для прохождения физических лиц не имеющих при себе товаров, подлежащих обязательному письменному декларированию. Таким образом пассажир, направляясь в «зеленый» коридор, совершает юридически значимое действие, свидетельствующее о том, что в ручной клади и сопровождаемом багаже физического лица не содержится товаров, подлежащих декларированию в письменной форме, а также у него не имеется товаров, перемещаемых в несопровожаемом багаже. Выход физического лица из «зеленого» коридора означает завершение таможенного контроля товаров, не подлежащих декларированию в письменной форме при перемещении через российский участок таможенной границы ЕАЭС.

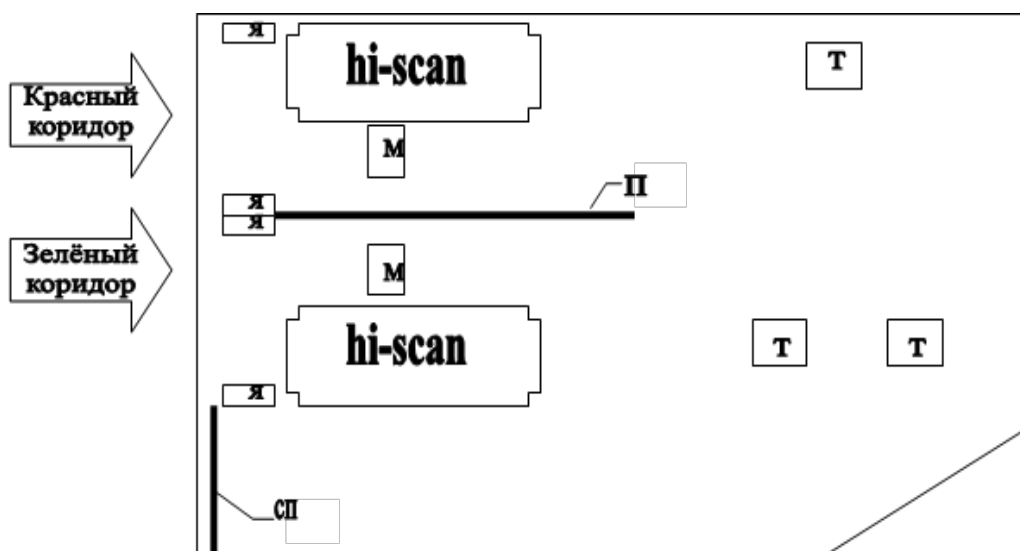
Таможенный контроль в «зеленом» коридоре проводится должностным лицом поста выборочно, на основе его практического опыта, оперативной информации, применения системы управления рисками.

Следует отметить, что лица, прибывшие на пограничный контроль с недействительными, чужими и поддельными документами, въезд которым в Российскую Федерацию не разрешен, через ГГ не пропускаются, а при наличии состава правонарушения задерживаются.

В случае отсутствия миграционной карты у гражданина или ЛБГ указанные лица заполняют миграционные карты в месте заполнения миграционных карт зала прилета.

После прохождения паспортного контроля лица в установленном порядке заполняют таможенные декларации, после чего проходят в зону выдачи багажа.

Представитель авиакомпании.

Представитель авиакомпании осуществляет свою деятельность в рамках своей компетенции (в соответствии с инструкцией по работе представителя) по защите интересов авиакомпании и пассажиров.

Нахождение представителя в зонах пограничного и таможенного контроля (зоны обслуживания пассажиров и ВС) в период оформления рейса определяется служебной необходимостью по согласованию и уведомлением пограничных и таможенных органов.

Выдача багажа пассажирам.

Грузчик:

- находится в багажном отделении;
- следит за движением багажа потранспортеру с целью исключения повреждений и поломок багажа;
- по указанию агента, ответственного за рейс и по согласованию с должностными лицами таможен багаж, требующий особых мер предосторожности, крупногабаритный и длинномерный, багаж весом более 50 килограммов вручную доставляет к месту складирования в зону выдачи багажа.

Старший агент определяет необходимость идентификации и сбора багажных бирок в соответствии со списком перевозчиков, по договору с которыми необходимо собирать и конвертировать багажные бирки

При выдаче багажа пассажирам с рейса, где по требованиям перевозчика необходимо идентифицировать и собирать багажные бирки.

Агент находится в зоне выдачи багажа, (рабочее место агента определяется исходя из сложившейся обстановки по согласованию с должностными лицами таможи), сверяет номера идентификационной части багажной бирки, предъявленной пассажиром, с номером бирки на багаже, и вкладывает в конверт отрывные талоны багажных бирок.

По окончании выдачи багажа пассажирам оформляет соответствующие записи в «Журнале учета выданного багажа и передачи смен», делает соответствующие записи в багажной ведомости о количестве принятого от грузчика, выданного багажа.

При выдаче багажа пассажирам с рейса, где по требованиям перевозчика не требуется идентификация и сбор багажных бирок:

Агент находится в зоне выдачи багажа:

- следит за тем, чтобы пассажиры идентифицировали свой багаж самостоятельно, сверяя отрывную часть бирки с биркой на багаже;
- по окончании выдачи багажа пассажирам оформляет соответствующие записи в «Журнале учета выданного багажа и передачи смен».

В случае обнаружения неисправностей при перевозке багажа агент СОПП производит операции, изложенные в Комплексной технологии обслуживания пассажиров и багажа при внутренних и международных воздушных перевозках в АО «Челябинское авиапредприятие».

Порядок оформления нерегулярного багажа на международных рейсах

Организация хранения нерегулярного багажа и распределение ответственности.

Нерегулярным считается багаж, который не прибыл на том же рейсе, что и пассажир, или же на рейсе, на который он был оформлен. К такому багажу относится: багаж, прибывший с опозданием (досланный багаж), багаж, засланный не по назначению, утерянный багаж.

Ручная кладь и вещи забытые пассажиром на борту воздушного, судна и найденные после выполнения рейса, хранятся в аэропорту в течение шести месяцев с даты прибытия воздушного судна в аэропорт (ст.ст. 150, 152 Приказа Министерства транспорта РФ от 28.06.2007 № 82 Об утверждении Федеральных авиационных правил« Общие правила воздушных перевозок пассажиров, багажа, грузов и требования к обслуживанию пассажиров»).

Хранение багажа, подлежащего таможенному контролю, и распоряжение им осуществляются в порядке, установленном таможенным законодательством ЕАЭС (ст. 153 Приказа Министерства транспорта РФ от 28.06.2007 № 82 «Об утверждении Федеральных авиационных правил« Общие правила воздушных перевозок пассажиров, багажа, грузов и требования к обслуживанию пассажиров, грузоотправителей, грузополучателей»).

Помещение для хранения нерегулярного багажа находится в зоне таможенного контроля, работает в круглосуточном режиме.

Для удобства и оперативности розыска, получения, отправки багажа, а также в целях повышения уровня обслуживания пассажиров в служебном помещении, предназначенном для хранения багажа, может находиться засланный, досланный, бездокументный багаж (далее – неисправный); вещи, указанные в пункте 135 «Общих правил воздушных перевозок пассажиров, багажа, грузов и требований к обслуживанию пассажиров, грузоотправителей, грузополучателей», забытые пассажиром вещи на борту воздушного судна и найденные после выполнения рейса.

В целях обеспечения таможенного контроля и сохранности засланного, досланного и бездокументного (далее – неисправного) багажа служебное помещение, где хранится багаж, должно закрываться на замок.

Ключи от замка находятся и хранятся у руководителя дежурной смены таможенного поста.

Распределение ответственности.

Агент СОПП несет ответственность за:

1) Оформление необходимой документации на засланный, досланный, принадлежность которого не определена, невостребованный и бездокументный багаж;

2) Своевременное и качественное оформление и отправку досылаемого багажа и перевозочной документации;

3) Передачу документов на засланный, досланный, невостребованный и бездокументный багаж специалисту по претензионной работе СОПП.

Должностное лицо таможенного органа несет ответственность за:

– оформление необходимой документации на засланный, досланный, принадлежность которого не определена, невостребованный и бездокументный багаж;

– надлежащий таможенный контроль багажа;

– передачу документов на засланный, досланный, невостребованный и бездокументный багаж в архив таможенного органа.

Карантинный фитосанитарный контроль.

Инспектор ФКП:

1) В случае обнаружения запрещенных к ввозу подкарантинных грузов, имеющих товарные партии, данный груз отправляется на склад временного хранения, находящийся на грузовом терминале после оформления соответствующих документов.

2) При решении отправить груз на склад временного хранения сообщает диспетчеру ПДО для организации погрузки и доставки запрещенных к ввозу растений.

3) В случае обнаружения заражённого подкарантинного груза карантинными организациями проводится утилизация груза, совместно с назначенными работниками аэропорта.

Ветеринарный контроль.

Инспектор ПКВП:

1) Проводит государственный ветеринарный контроль при получении информации от таможенных органов о наличии животных и подконтрольных грузов, согласно нормативным документам.

2) При задержании животных, других подконтрольных грузов составляет Акт о нарушении Единых ветеринарно-санитарных требований при перевозках товаров, подконтрольных государственному ветеринарному надзору, при возврате на обратном рейсе или на ближайшем возможном рейсе – Акт о возврате груза, для возврата сообщает диспетчеру ПДО о необходимости организации погрузки и доставки задержанного груза на ВС, либо на склад временного хранения на грузовом терминале.

3) В случае необходимости подконтрольный груз уничтожается силами и средствами администрации грузового комплекса.

Таможенный контроль.

Таможенный контроль прибывших лиц и их багажа проводится в специально оборудованном помещении пункта пропуска (аэровокзале), где осуществляется проверка должностными лицами таможенного органа документов прибывших лиц и их багажа на соответствие требованиям таможенного законодательства ЕАЭС.

Операции по осуществлению таможенного контроля совершаются в течение времени, необходимого для обеспечения таможенного законодательства ЕАЭС и законодательства Российской Федерации о таможенном деле.

Физические лица могут проследовать как по «Зелёному», так и по «Красному» коридорам в зависимости от того, какие товары они перемещают через таможенную границу ЕАЭС.

«Красный» коридор (при наличии у пассажира товаров, подлежащих обязательному письменному декларированию). Данный коридор предназначен для декларирования физическими лицами ввозимых на территории ЕАЭС товаров, подлежащих обязательному письменному декларированию, а также в случаях осуществления письменного декларирования по собственному желанию пассажира.

«Зеленый» коридор (при отсутствии у пассажира товаров, подлежащих обязательному письменному декларированию и отсутствии необходимости в письменном декларировании).

Должностные лица таможенного органа проверяют достоверность сведений, содержащихся в документах, и производят совместный (при необходимости) с другими государственными контрольными органами осмотр (при наличии оснований – досмотр) прибывших лиц и их багажа.

При выявлении в ходе таможенного контроля наличия у прибывших лиц в ручной клади или багаже мелких домашних животных, продукции животного происхождения или подкарантинной продукции осуществляется ветеринарный или карантинный фитосанитарный контроль.

#### Оформление на вылет

Диспетчер ПДО контролирует подготовку ВС к вылету согласно технологическим графикам подготовки и обслуживания ВС.

Оформление членов экипажей и документов на право пересечения ГГ производится в залах международного сектора, а в исключительных случаях по согласованию с должностными лицами КПП и ТП на борту ВС.

Экипаж воздушного судна приходит в здание международного сектора, проходит процедуры предполётного досмотра должностными лицами САБ, таможенного и паспортного контроля.

Представитель авиакомпании перевозчика либо КВС представляют контрольным органам документы, содержащие сведения о припасах.



Члены экипажей ВС при прохождении таможенного контроля могут выбрать один из коридоров: «зеленый» или «красный», в зависимости от имеющегося багажа.

Для осуществления контрольных функций должностное лицо ТП проводит таможенный контроль сопровождаемого багажа членов экипажа проверяет наличие валюты, допустимой к вывозу и др.

При международной перевозке воздушным транспортом перевозчик сообщает таможенному органу следующие сведения:

- указание знаков национальной принадлежности и регистрационных знаков судна;
- номер рейса, указание маршрута полета, пункта вылета, пункта прибытия судна;
- наименование эксплуатанта судна;
- о количестве членов экипажа;
- о количестве пассажиров на судне, их фамилии и инициалы, наименование пунктов посадки и высадки;
- наименование товаров;
- номер грузовой накладной, количество мест по каждой грузовой накладной;
- наименование пункта погрузки и пункта выгрузки товаров;
- о количестве бортовых припасов, погружаемых на судно или выгружаемых с него;
- о наличии (об отсутствии) на борту судна международных почтовых отправлений;
- о наличии (об отсутствии) на борту судна товаров, ввоз которых на таможенную территорию ЕАЭС запрещен или ограничен, лекарственные средства, в составе которых содержатся наркотические, сильнодействующие средства, психотропные и ядовитые вещества, оружие, боеприпасы.

Должностному лицу ТП ответственным лицом экипажа предоставляются документы, предусмотренные Таможенным кодексом ЕАЭС:

- стандартный документ перевозчика, предусмотренный международными соглашениями в области гражданской авиации (генеральная декларация);
- документ, содержащий сведения о перевозимых на борту воздушного судна товарах (грузовая ведомость);
- документ, содержащий сведения о бортовых припасах;
- транспортные (перевозочные) документы;
- имеющиеся у перевозчика коммерческие документы на перевозимые товары;
- документ, содержащий сведения о перевозимых на борту пассажирах и их багаже (пассажирская ведомость);
- документ, сопровождающий международные почтовые отправления при их перевозке, определённый Всемирной почтовой конвенцией;

От имени перевозчика документы и сведения могут быть представлены любым иным лицом, действующим по его поручению.

При наличии у членов экипажа оружия, его владелец заявляет об этом должностному лицу ТП и предъявляет документы, дающее право на перемещение оружия и боеприпасов через таможенную границу ЕАЭС.

В зоне паспортного контроля экипаж предоставляет:

- генеральную декларацию 1 экз.;
- полётное задание (для иностранных авиакомпаний – только генеральная декларация);
- паспорта (с визами, если они необходимы) или удостоверения членов экипажа;

В случае недействительности документов экипажа или позднего прибытия экипажа на досмотр, сотрудник КПП информирует диспетчера ПДО.

Ветеринарному отделу экипаж предоставляет: грузовые документы (грузовая ведомость, авианакладные на перевозимый груз, ветеринарные сопроводительные документы) для соответствующего оформления.

Санитарно-карантинному пункту экипаж предоставляет:

- сертификат дезинсекции и дератизации ВС;

– свидетельства международного образца о вакцинации и ревакцинации (при вылете в страны или регионы, где это требуется).

После прохождения пограничных формальностей экипаж выдвигается на ВС и выполняет подготовку в соответствии с технологическим графиком подготовки и обслуживания ВС.

Экипаж производит необходимые действия для подготовки ВС к вылету.

КВС получив информацию от экипажа о технической готовности ВС, сообщает об этом в ПДО.

Диспетчер ПДО сообщает должностным лицам контрольных органов о готовности экипажа и ВС к досмотру.

Досмотр ВС начинается после освобождения борта самолета техническим персоналом. В процессе работы режимных служб на воздушном судне производятся только технические работы, не связанные с салоном и багажными помещениями.

ВС предоставляется к досмотру бортиженером или техником, назначенным командиром воздушного судна:

1) Лица, не имеющие право нахождения в режимной зоне, задерживаются и передаются наряду КПП для принятия необходимых мер.

После получения информации от ПДО о технической готовности ВС:

– комиссия в составе: пограничный наряд, должностное лицо ТП и специалист СКП следуют на ВС для установления режима на стоянке ВС, оформления документов и досмотра ВС;

– в случае, неготовности ВС к досмотру, по каким либо причинам, комиссия сообщает диспетчеру ПДО о задержке осмотра ВС и назначает предполагаемое время окончания досмотра ВС.

2) Сотрудники СКП прибывают на ВС и осуществляют: проверку противоэпидемической готовности и досмотр ВС.

3) Дежурный специалист СКП проводит проверку санитарно-гигиенического обеспечения ВС (санитарное состояние, наличие необходимых средств обслуживания пассажиров в полете, организация бортового питания и др.);

– проводит проверку документов у экипажа на наличие и действительность международных свидетельств о прививках, в соответствии с установленными правилами при выезде в страны, где требуются прививки против желтой лихорадки;

– контролирует соблюдения установленных правил заполнения свидетельств о вакцинации;

– наличие сертификата о профилактической дезинфекции;

– отстраняет от вылета за границу РФ членов экипажа, не имеющих международного свидетельства о прививках и при выявлении у них симптомов инфекционного заболевания, а также прохождение медицинского освидетельствования

– проводит инструктаж с членами экипажа по санитарно-противоэпидемическим вопросам перед вылетом в эпиднеблагополучные страны;

Обслуживание ВС при прибытии на ТТ и выполнении технической посадки в аэропорту Баландино Челябинск.

Прежде всего стоит Предварительное планирование движения рейсов, выполняющих техническую посадку в аэропорту г. Челябинска, осуществляется ПДО с помощью поправки с направлением в заинтересованные службы. ПДО вносит изменения в СПП.

Информирование служб аэропорта и государственных органов осуществляет ПДО по факту вылета ВС из аэропорта вылета, не позже 1 часа до расчетного времени посадки.

По факту посадки диспетчер ПДО информирует службы аэропорта и государственные органы (маршрут, номер рейса и номер стоянки).

Прилет:

1) Выполняются операции, указанные в п. 8.4. п.п. 8.4.1. и 8.4.5.

2) Выпуск экипажа (служебных пассажиров) из ВС осуществляется после выполнения формальностей представителями пограничной и таможенной службы и с их разрешения (для выполнения служебных обязанностей).

3) Для обеспечения контроля со стороны таможенного органа за следованием трансферного груза по таможенной территории РФ между двумя российскими аэропортами по маршруту выполнения рейса авиаперевозчик (или его уполномоченный) во входном аэропорту предъявляет таможенному органу перевозочные документы для оформления их до аэропорта назначения.

4) Изменение места стоянки, транспортировки ВС, находящегося под таможенным контролем, производится только с разрешения таможенного органа.

Работы по техническому обслуживанию ВС начинаются с разрешения представителя КПП.

Работы по техническому обслуживанию ВС осуществляются согласно технологического графика подготовки обслуживания ВС под контролем ПДО.

Должностное лицо таможенного органа не допускает проведение любых грузовых операций с товарами, находящимися на ВС.

Общее время таможенного контроля не должно превышать времени стоянки ВС, требуемого для завершения действий, в целях которых была совершена техническая посадка.

Перевозчик на основании Заявки производит пополнение и таможенное оформление припасов ВС.

После проверки сведений, содержащихся в заявке и предоставленных документов, должностное лицо ТП принимает решение о погрузке припасов.

В целях осуществления функций по контролю за соблюдением правил загрузки ВС, проверки бортовой и полетной документации экипажей ВС, инспекторский состав Минтранса России и ее территориальных органов может находиться в контрольной зоне с момента начала досмотра ВС и до его окончания.

Информацию о технической готовности ВС к вылету экипаж докладывает диспетчеру ПДО, последний информирует заинтересованные службы о готовности ВС к вылету.

Сотрудниками пограничной службы и САБ сверяется количество членов экипажа, служебных пассажиров, пассажиров с сопроводительными перевозочными документами ВС.

После разрешения сотрудника КПП производится закрытие дверей ВС (супервайзером).

С разрешения старшего смены КПП диспетчер ПДО дает разрешение на отправление ВС.

В случае длительной задержки вылета ВСЗС по дальнейшему маршруту, прибывшие на нём пассажиры и экипаж, проходят полное оформление в соответствии с технологией прилёт и в дальнейшем следует внутренним рейсом.

## 2.2 Расчет и анализ показателей применяемых относительно воздушных судов, багажа, а так же физических лиц пересекающих таможенную границу ЕАЭС, на примере Челябинского таможенного поста, «Аэропорт Бalandино»

Анализ эффективности таможенного поста, а также расчет показателей будет проводиться на основании собранных статистических данных о деятельности Челябинского таможенного поста «Аэропорт Бalandино».

На основании разработанного алгоритма и собранных статистических данных можно провести анализ и проследить динамику по всем необходимым показателям, на основании которых получить необходимую информацию об эффективности таможенного поста, выделить существующие проблемы.

Показатели анализа и динамики пропускной способности таможенного поста, рассчитанные в соответствии с Блоком 1 расчетного алгоритма, будут отражены в таблице 1.

Таблица 1 – Анализа и других динамики процессе пропускной способности отражено таможенного дела поста

| Показатели                                    | Период |      |        |      |        |      |        |      |        |      |
|---|--------|------|--------|------|--------|------|--------|------|--------|------|
|   | 2016   |      | 2017   |      | 2018   |      | 2019   |      | 2020   |      |
|   | Знач.  | %    | Знач.  | %    | Знач.  | %    | Знач.  | %    | Знач.  | %    |
| Всего оформлено воздушных судов               | 1632   | 100  | 2266   | 100  | 2768   | 100  | 2965   | 100  | 1532   | 100  |
| Пассажирских ВС                               | 1623   | 99,4 | 2261   | 99,7 | 2742   | 99,1 | 2953   | 99,6 | 1518   | 99,5 |
| Грузовых судов                                | 9      | 0,6  | 5      | 0,3  | 26     | 0,9  | 12     | 0,4  | 14     | 0,5  |
| Кол-во физ. лиц, проследовавших через ТГ ЕАЭС | 244015 | 100  | 333526 | 100  | 424292 | 100  | 47147  | 100  | 259262 | 100  |
| Товаров (тонн)                                | 547,53 | 100  | 477,4  | 100  | 892,16 | 100  | 1953,7 | 100  | 414,64 | 100  |

Источник: разработано автором самостоятельно на основании статистических данных Челябинского таможенного поста Аэропорт–Бадандино

Анализ тенденции показателей запретов и ограничений применяемых относительно воздушных судов, багажа и физических лиц, пересекающих таможенную границу ЕАЭС, на примере Челябинского таможенного поста, «Аэропорт Баландино».

На основании полученных при расчетах данных можно проанализировать тенденции показателей запретов и ограничений, применяемых относительно физических лиц пересекающих таможенную границу ЕАЭС.

Анализ тенденции пропускной способности таможенного поста основывается на основании расчетов произведенных на рисунке 8



Рисунок 8 – Спад динамики оформленных пассажирских воздушных судов

На рисунке 8 отображена динамика оформленных пассажирских воздушных судов.

За рассматриваемый период наблюдается общая положительная тенденция увеличения количества оформленных воздушных транспортных средств, но в 2020 году произошел резкий спад воздушных перевозок из-за ограничений в связи с COVID-19. Основную долю от общего количества занимают пассажирские суда, количество которых из года в год стабильно растет, что указывает на положительную тенденцию, как таможенного поста, так и аэропорта в целом. Однако в связи с неблагоприятной эпидемиологической обстановкой COVID-19 и запретом на международные авиасообщения с другими странами, в 2020 году наблюдается значительное сокращение количества пассажирских судов, что негативно сказывается на общих показателях динамики. Динамика грузовых судов носит нестабильный характер, наблюдаются как рост, так и снижение количество оформленных грузовых судов. За рассматриваемый период в процентном соотношении на долю грузовых судов приходится менее 1%.

Общее количество пассажиров проследовавших через таможенную границу ЕАЭС отражено на рисунке 9.

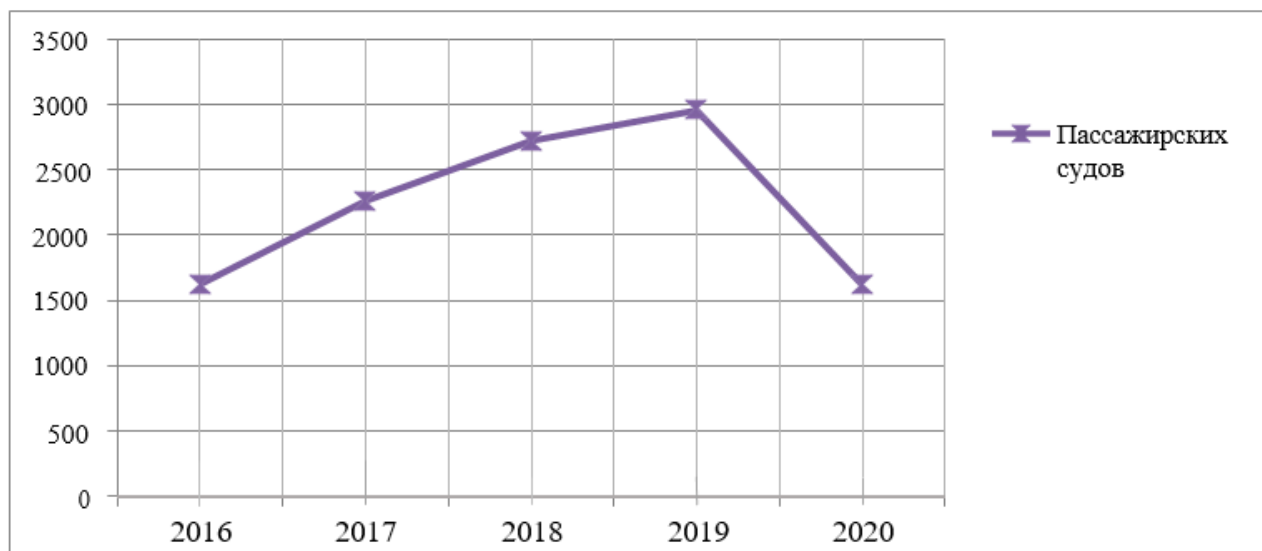



Рисунок 9 – Общее количество бездокументный пассажиров проследовавших через таможенную границу

С увеличением количество воздушных судов, наблюдается положительная тенденция и в количестве оформленных пассажиров, за рассматриваемый период разница между 2015 и 2018 годом составляет около 230 тысяч оформленных пассажиров, так в 2018 году на таможенном посту было зарегистрировано 471471 пассажиров. Однако снижение общего числа пассажирских самолетов сказалось и на общем количестве пассажиропотока, так за 2020 год, по сравнению с 2019 годом этот показатель сократился более чем на 400 тысяч физических лиц, пересекших таможенную границу. Тем самым значение по этому показателю в 2020 году практически опустилось до значений 2016 года, что составило около 360 тысяч физических лиц пересекших таможенную границу.

Аэропорт Челябинск (таможенный пост Аэропорт Баландино) классифицируется, как постоянный воздушный пункт пропуска, характер сообщения – грузопассажирский, имеет статус многостороннего международного воздушного пункта пропуска, режим работы – круглосуточный, основное направление деятельности – контроль за перемещением через российский участок таможенной границы ЕАЭС товаров физическими лицами. Дата образования – 01 апреля 1993 года.

Пропускная способность международного сектора – 150 человек в час, грузооборот – до 28 тонн в месяц. Полный грузооборот аэропорта – до 250–300 тонн в месяц.

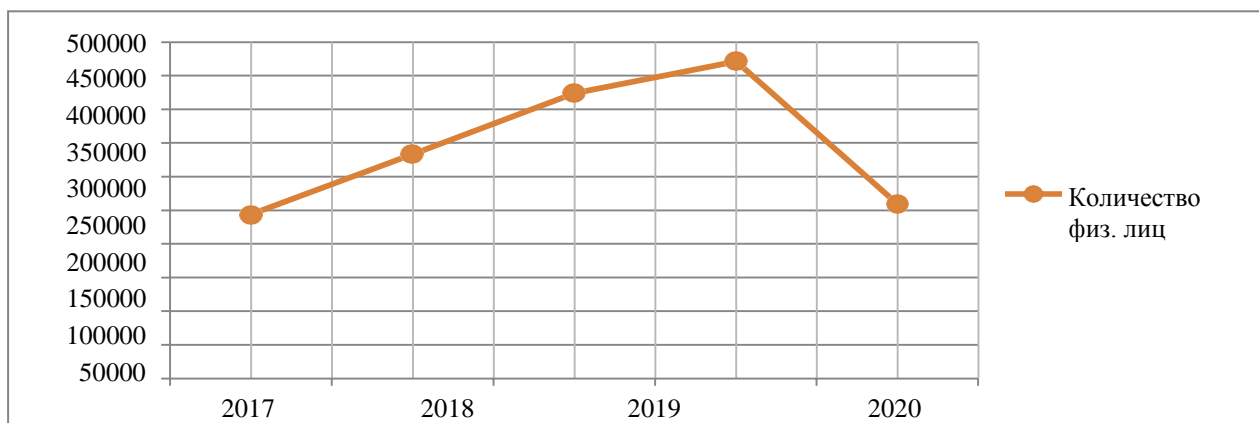
Специфика деятельности характеризуется тем, что пункт пропуска, места прибытия и оформления товаров находятся на единой территории – в аэропорту. Зона деятельности поста – Аэропорт Челябинск.

Контроль за перемещением через российский участок таможенной границы ЕАЭС товаров физическими лицами на таможенном посту Аэропорт Баландино является основным направлением деятельности. Работа с юридическими лицами реализована в двух формах: магазин беспошлинной торговли («duty free shop»), который, расположен в пункте пропуска через государственную границу; ООО «ЛУКОЙЛ–АЭРО», который осуществляет реализацию авиационного топлива оптом и «в крыло» в аэропортах Российской Федерации и за ее пределами, а также является стратегическим партнером Международной Ассоциации Воздушного Транспорта (IATA) в области авиатопливообеспечения с 2008 года.

Таможенный пост Аэропорт Баландино относится к Челябинской таможне Уральского таможенного управления. На таможенном посту используются многие современные таможенные технологии – например, электронное декларирование, предварительное информирование, система анализа и управления рисками, а так же максимальное использование принципа выборочности при осуществлении таможенного контроля пассажиров и грузов и многое другое

За 2020 год удалось выяснить самые востребованные международные туристические направления. Не смотря на то, что из-за пандемии и неблагоприятных эпидемиологической обстановки было открыто в общем 18 стран наиболее привлекательными для туристов остались такие страны, как Турция и ОАЭ. По последним данным в августе 2020 года, после ослабления мер карантина, 150 тыс. человек, проживающих на территории Челябинской области.

На сегодняшний день специалисты международного аэропорта " Челябинск" продолжают вести активную работу по привлечению новых авиаперевозчиков и расширению географии полетов из Челябинска.

Сегодня основная задача таможенного поста Аэропорт Баландино – реабилитировать, расширить и, конечно же, улучшить технологии грузооборота и пассажирооборота, содействуя развитию внешнеэкономических связей. Ежедневно проходит таможенный контроль до 2000 пассажиров и до 25 тонн багажа. Следовательно, нужно пробовать применять новые технологии, чтобы контроль был качественнее и быстрее.

В помещении таможенного поста Аэропорт Баландино определены 4 постоянных зоны таможенного контроля (рисунок10).



Рисунок 10 – Схема постоянных зоны таможенного контроля международного сектора т/п Аэропорт Баландино

- – постоянные зоны таможенного контроля;
- ↔ – места пересечения постоянных зоны таможенного контроля.

Площадь зон таможенного контроля:

- 1 – постоянные зоны таможенного контроля в зале прилета международного сектора (110,71 кв.м.);
- 2 – постоянные зоны таможенного контроля в багажном помещении зала прилета международного сектора (30,96 кв.м.);
- 3 – постоянные зоны таможенного контроля в зале вылета международного сектора (площадь – 118.72 кв.м.);
- 4 – комната личного досмотра (площадь – 7.04 кв.м.).

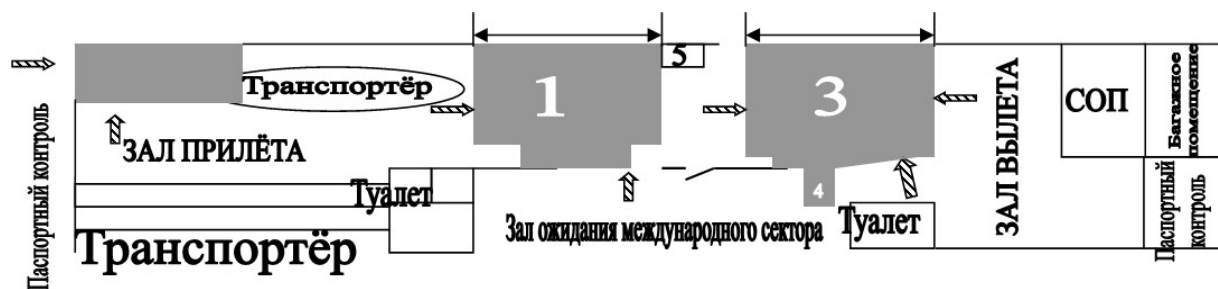
В соответствии с положением о порте основными задачами являются:

- осуществление таможенного контроля ВС, товаров и багажа, перемещаемых через российский участок таможенной границы ЕАЭС физическими лицами и помещаемых под таможенные процедуры, и таможенного контроля товаров с использованием системы управления рисками;
- обеспечение соблюдения установленных в соответствии с законодательством Российской Федерации запретов и ограничений в отношении товаров, перемещаемых через российский участок таможенной границы ЕАЭС физическими лицами для личного пользования и иных нужд, не связанных с осуществлением предпринимательской деятельности;
- применение единых ставок таможенных пошлин, совокупного таможенного платежа, налогов в отношении товаров, перемещаемых через российский участок таможенной границы ЕАЭС физическими лицами для личного пользования;
- выявление и принятие мер в пределах своей компетенции по пресечению административных правонарушений в области таможенного дела, а также иных нарушений законодательства Российской Федерации и международных договоров Российской Федерации, контроль за исполнением которых возложен на таможенные органы Российской Федерации;
- проведение таможенного досмотра (осмотра) воздушного судна, перемещаемых товаров, контроль за помещением, порядком помещения товаров в ЗТК, их хранением и выдачей товаров в (из) зонах таможенного контроля складах временного хранения, магазинах беспошлинной торговли и других местах, где могут находиться товары, подлежащие таможенному контролю, учет товаров, устный опрос физических и должностных лиц государственных органов, проверка системы учета и отчетности, осмотр территорий и помещений, где созданы зоны таможенного контроля;
- обеспечение сбора и обобщения сведений, полученных в результате осуществления таможенного контроля.



Рисунок 11 – Показатели таможенных досмотров (осмотров) 2016-2020 года проведенных на т/п Аэропорт Баландино

На рисунке 11 видно, что в 2017 должностными лицами таможенного поста Аэропорт Баландино на 217 оформленных актов таможенного досмотра (осмотра) (далее – АДТ) возбудили 114 (48% от общего числа оформленных актов) дел об административных правонарушениях, а это значит что каждый второй досмотр (осмотр), оформленный АДТ, позволял обнаружить запрещенную к ввозу продукцию, незадекларированную валюту или сокрытие товаров, подлежащих обязательному письменному декларированию. В 2018 на 452 составленных АДТ 321 административное дело, а это 72% от общего числа составленных АДТ. Данный показатель в 2018 году в процентном соотношении вырос. В 2019 на 708 составленных АДТ 600 административных дел, то есть 83% от общего числа составленных АДТ. В 2020 из-за пандемии уменьшилось число перелетов, соответственно уменьшилось число случаев, связанных с административными правонарушениями, на 708 составленных АДТ возбудили 600 дел об административном правонарушении, а это 85% от общего числа составленных

АТД при проведении досмотров (осмотров). Ежегодный рост возбужденных дел об административном правонарушении (с 48% в 2015 до 85% от общего числа составленных АТД в 2020 году) свидетельствует об результативной работе должностных лиц таможенного поста при проведении таможенного контроля пассажиров и багажа как на прилетающих авиарейсах, так и убывающих с таможенной территории ЕАЭС.

В целом, динамика показателя возбужденных дел об административных правонарушениях свидетельствует, о снижении числа возбужденных дел на 1000 человек, что объясняется: прогрессивной работой таможенных органов, как в Аэропорту Челябинск, в области информирования пассажиров, так и иностранных Аэропортах в зале вылета. Непосредственно перед системами двойного коридора организованы информационные зоны, позволяющие физическому лицу сделать осознанный выбор формы декларирования товаров и соответствующего ей коридора. В информационных зонах находятся краткие справки об основных положениях таможенного законодательства Российской Федерации и ЕАЭС по вопросам перемещения товаров физическими лицами через таможенную границу ЕАЭС и иного законодательства, контроль за исполнением которого возложен на таможенные органы, о порядке применения двухканальной системы, а также предупреждения об ответственности за нарушение таможенных правил.

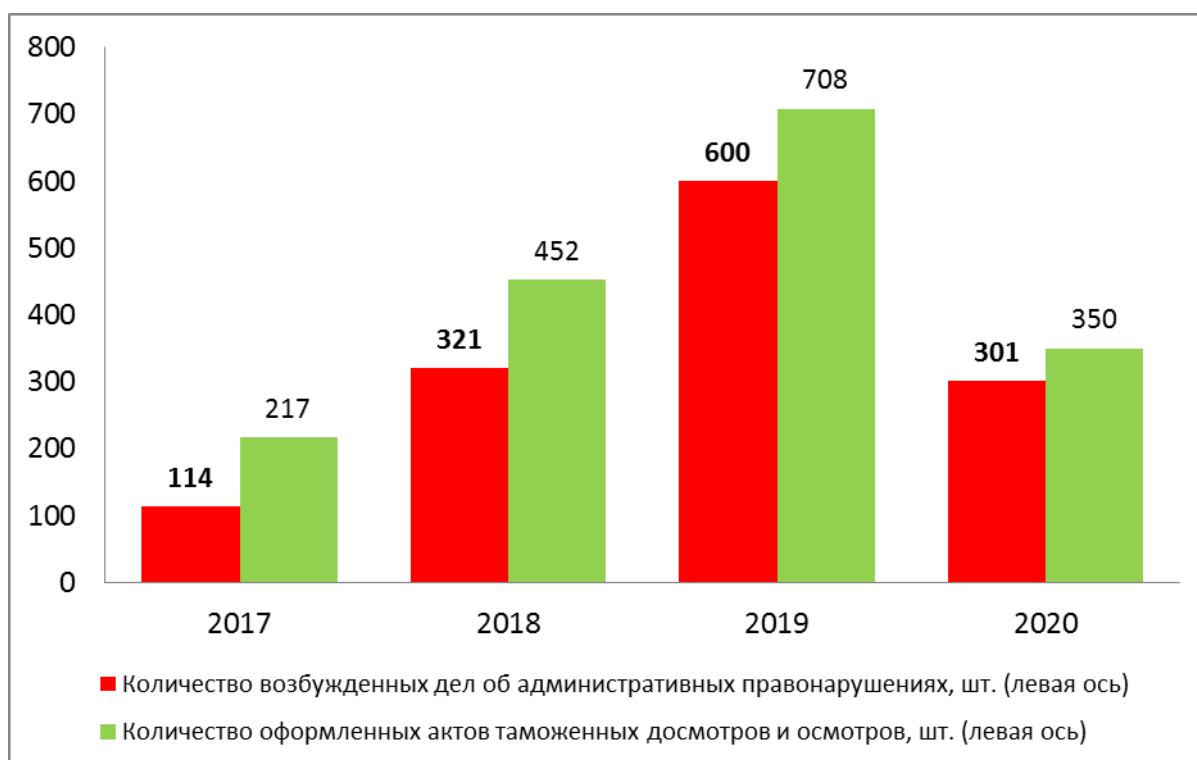
Информационные зоны оборудованы стендами, щитами и стойками автоинформаторов.

При выявлении незадекларированных или недостоверно декларированных товаров, валюты, а также сокрытие запрещенных или ограниченных к ввозу товаров, сотрудником таможни принимается решение о возбуждении дела об административном правонарушении по 16 «таможенной» главе кодекса об административных правонарушениях.

Данная технологическая схема определяет последовательность осуществления государственными контрольными органами основных контрольных действий при государственном контроле по прибытии на территорию Российской Федерации

лиц, их багажа, а также убывающих с территории РФ (рис. 12).



Рисунок 12 – Последовательность осуществления государственными контрольными органами основных контрольных действий при государственном контроле воздушных судов, грузов, багажа, а так же физических лиц и животных, прибывающих на территорию Российской Федерации

#### Выводы по главе два

Технологии таможенного контроля товаров, перемещаемых физическими лицами для личного пользования, следуя научному прогрессу, изменениям в мировой экономической и политической обстановке становятся все более эффективными и позволяют полноценно решать вопросы, ставящиеся перед таможенными органами Российской Федерации в данной сфере.

Организация таможенного контроля товаров, перемещаемых физическими лицами для личного пользования, на таможенном посту Аэропорт Баландино в

полной мере отвечает требованиям таможенного законодательства ЕАЭС и Российской Федерации.

Таможенный контроль товаров, перемещаемых физическими лицами воздушным транспортом для личного пользования в основном схож с таможенным контролем товаров, перемещаемых физическими лицами для личного пользования другими видами транспорта. Незначительные отличия заключаются лишь в специфике используемых и оформляемых документов, характерных для воздушного транспорта и воздушных пунктов пропуска и порядке прохождения таможенного контроля.



### 3 ПРЕДЛОЖЕНИЯ НАПРАВЛЕНИЯ СОВЕРШЕНСТВОВАНИЯ ТЕХНОЛОГИЙ ТАМОЖЕННОГО КОНТРОЛЯ ВОЗДУШНЫХ СУДОВ И ПАССАЖИРОВ, СОВЕРШАЮЩИХ МЕЖДУНАРОДНЫЕ ПЕРЕЛЕТЫ ЧЕРЕЗ ТАМОЖЕННУЮ ГРАНИЦУ ЕАЭС

3.1 Основные проблемы и направления совершенствования таможенного контроля воздушного транспорта и пассажиров, совершающих перелеты через таможенную границу ЕАЭС

Исходя из результатов исследования можно выделить ряд проблем, решение которых позволит выйти аэропорту г. Челябинск, в частности таможенному посту Аэропорт Баландино, на совершенно новый уровень обслуживания пассажиров (рисунок 13).



Рисунок 13 – Проблемы таможенного поста Аэропорт Баландино

Изучив опыт последовательность работы зарубежных авиакомпаний, а также алгоритмы действий таможенных служб при таможенном контроле различных государств, как правило, необходимо отметить, какие методы и подходы используют иностранные коллеги при решении вышеперечисленных проблем.

Одни из самых крупных пересадочных пунктов Европы находятся в Германии. Большинство рейсов из России в Европу и Америку с пересадкой в Берлине, Мюнхене или Франкфурте на Майне. Для того чтобы попасть из Челябинска в Нью-Йорк (США) через Мюнхен без оформления шенгенской визы необходимо выполнить следующие условия:

а) наличие посадочного талона на следующий рейс в аэропорту первоначального вылета (в нашем случае – в Челябинске);

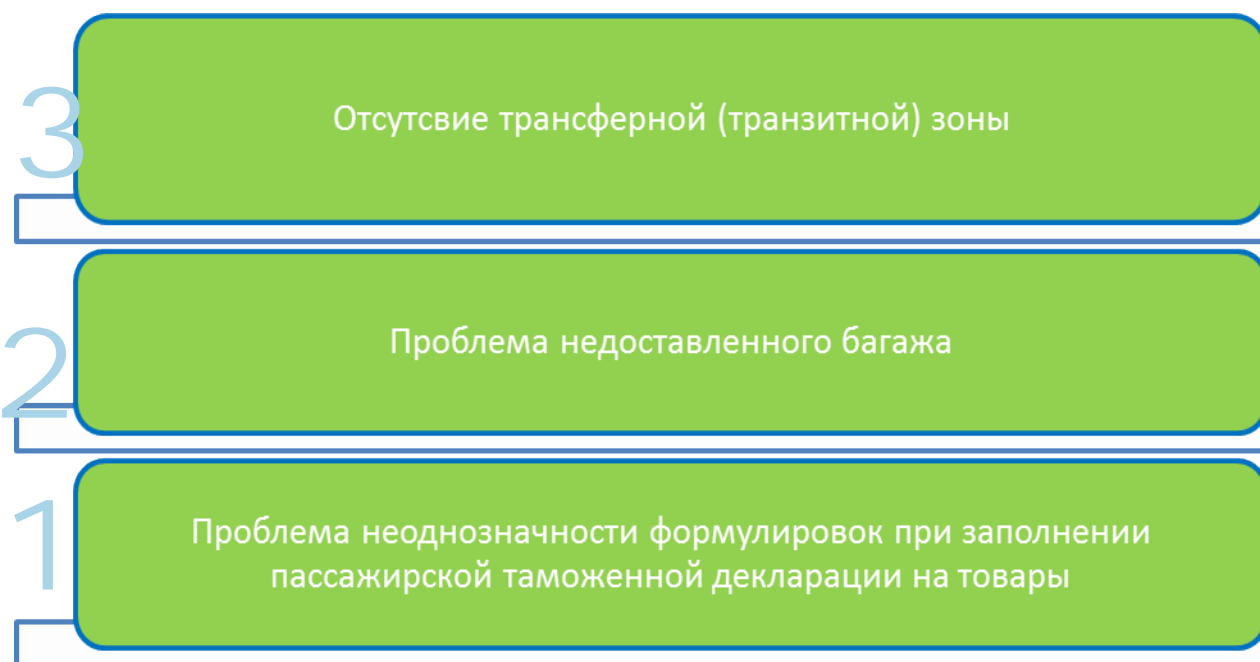
б) наш багаж – трансферный (мы его не получаем в аэропорту трансфера в случае пересадки). Об этом нужно заранее уточнить у авиакомпании;

в) нахождение в одном терминале (транзитной безвизовой зоне) без перехода в другие терминалы, ночевки в гостинице.

Круглосуточный безвизовый транзит возможен в городах: Франкфурт на Майне, Мюнхен. Безвизовый транзит только в дневное время в городах: Гамбург, Дюссельдорф.

Таким образом, мы прилетаем и улетаем из аэропорта в тот же календарный день. Большая экономия времени. Если наш рейс в Дюссельдорф прибыл в 20:00, а улетаем мы в 7:00 утра, то нам придется делать Шенгенскую визу с целью транзита. В ночное время транзитная зона в данных аэропортах не работает, что является огромным минусом в организации перемещения пассажиров между странами.

Что касается российской практики. Одновременно по инициативе ФТС России годом на основании решения Правительства РФ было принято решение о внедрении с 2011 году в аэропорту Шереметьево эксперимента по совершению таможенных операций в отношении багажа трансферных пассажиров, прибывающих на территорию РФ. Основной целью эксперимента являлась проверка принципиально новой схемы обслуживания, результаты которой должны быть учтены при организации работы по обслуживанию трансферных пассажиров, при подготовке соответствующего правового акта, а также при определении условий и требований к авиаперевозчикам, оборудованию и

техническому оснащению международных аэропортов, необходимых для совершения таможенных операций. В 2012 эксперимент проводился в московских аэропортах Шереметьево, Домодедово и Внуково. В состав участников эксперимента также вошли аэропорт Москва( Шереметьево) (терминал D), аэропорт Москва (Домодедово), аэропорт Москва (Внуково), ОАО «Аэрофлот – Российские авиалинии», ОАО «Авиакомпания« Сибирь», ОАО «Авиационная компания« Трансаэро» и Авиакомпания« ЮТэйр». В 2013 году по ходу проведения эксперимента число участвующих в нем аэропортов увеличено с двух до трех, авиакомпаний – с двух до четырех, аэропортов отправления – с десяти до сорока одного, среди них, Стокгольм, Берлин, Токио, Рига, Нью-Йорк, Мюнхен, Вена, Франкфурт–на–Майне, Симферополь, Киев, Ташкент, Вильнюс, Одесса, Донецк, Харьков, Львов, Таллин, Ганновер, Салоники, Братислава, Брно, Баку, Дрезден, Штутгарт, Гамбург, Дюссельдорф, Кишинев, Торонто, Лондон, Барселона, Тель–Авив, Майами, Париж, Ереван, Пхукет, Бангкок, Канкун, Венеция, Милан, Сербера, Дубай. К таможенному контролю в 2013 году было представлено 202 802 места трансферного багажа, содержащего товары для личного пользования (в 2012 году – 22 952). Упрощенным порядком воспользовались 217 469 трансферных пассажиров (в 2012 году – 48 684). Нарушений авиаперевозчиками условий проведения эксперимента, на основании которых предусматривалось его прекращение, ни одного не было выявлено, что несомненно положительно характеризовало работу авиаперевозчиков по предварительному информированию трансферных пассажиров о таможенных правилах в пункте отправления и в сети интернет (при приобретении авиабилетов). В период проведения XXII Олимпийских зимних игр и XI Паралимпийских зимних игр, в соответствии с решением межведомственной группы, проводимый в аэропортах Внуково, Домодедово, Шереметьево эксперимент был распространен на всех пассажиров, которые следовали в аэропорт города Сочи как с территории РФ, так и из зарубежных стран. Помимо российских авиакомпаний (Аэрофлот, Трансаэро, Сибирь, ЮТэйр)

Министерством транспорта РФ были предложены следующие авиакомпании: Air Berlin, Cathay Pacific, JAL, British Airways, Singapore Airlines, Iberia. Проведение такого эксперимента позволило спортсменам и болельщикам, которые летели в Сочи и не имели при себе товаров, подлежащих письменному декларированию, не получать багаж в Москве и пересаживаться с международных рейсов на внутренние в упрощенном порядке.

В зале обслуживания транзитных пассажиров авиапутешественники могут заблаговременно пройти регистрацию на международные рейсы. Зал оборудован бесплатной душевой кабиной, есть доступ к бесплатному Wi-Fi и возможность подзарядки мобильных устройств на специальных стойках. Создана отдельная игровая комната для детей, которые путешествуют как с родителями так и без них. Трансферные зоны Шереметьево интегрированы в общую «чистую» зону, куда попадают все пассажиры после прохождения паспортного и контроля службы безопасности аэропорта.

Таким образом, трансферные пассажиры Шереметьево могут свободно перемещаться по «чистой» зоне, совершать покупки в магазинах «Duty free», пользоваться комнатами матери и ребенка.

Проблема недоставленного багажа – это проблема встречающаяся каждый день во всех аэропортах мира. На основе анализа зарубежного опыта необходимо выделить следующие направления развития. В случае утраты багажа по причинам не зависящим от физического лица (пассажира) практически во всех зарубежных странах поиск и контроль багажа осуществляет отдельная от таможни служба розыска багажа (lost & found). Рекомендуются обратиться в нее, как только пассажир не обнаружит свой багаж на конвейерной ленте в зале получения багажа. Сотрудниками данной службы разъясняются вся информация и алгоритм дальнейших действий. Пассажиру необходимо не выходя из аэропорта заполнить специальный документ «Акт о нарушениях при перевозке багажа» (Property Irregularity Report – PIR), имеющий юридическую силу, и заявление для регистрации его под выделенным номером, в котором следует указать все

внешние приметы дорожной сумки или чемодана: цвет, размеры, форма, тип чемодана, ручки, колесики, материал и, конечно же, данные об именной бирке. Представитель авиакомпании потребует от пассажира предъявить отрывной талон багажной бирки – его обычно клеят на обложке билета. Акт заполняется в двойном экземпляре. Один останется у заполняющего пассажира, а второй отправится на рассмотрение к руководству авиакомпании. Далее, пассажир, после заполнения этих двух документов, присваивается индивидуальный номер для круглосуточного отслеживания недоставленного багажа. Если пассажир, находясь в стрессовой ситуации или из-за других обстоятельств не обратился в службу розыска багажа, у него остается 48 часов для того чтобы заявить о недоставленном багаже на сайте авиакомпании. Многие международные авиакомпании подключаются к всемирной системе поиска багажа – «World Tracer». Она работает на основе поиска соответствий между заявкой пассажира о недоставленном багаже и уведомлениями о найденном багаже. Распечатка, содержащая номер заявки, выдается пассажиру, а когда система находит утерянный багаж, сотрудники авиакомпании связываются с ним и договариваются о встрече. Он может забрать свои вещи, предъявив распечатку. В распоряжении авиакомпаний имеется 21 календарный день на поиски пропавшего багажа. Обычно, как показывает зарубежная практика, недоставленный багаж возвращается в течении 5 календарных дней 99 % пассажиров, заявленных о таких случаях. И это отличные показатели.

### 3.2 Предложения решения проблем и идей по совершенствованию таможенного контроля воздушного транспорта через таможенную границу ЕАЭС на таможенном посту Аэропорт Баландино Челябинской таможни

За много лет работы таможенного поста Аэропорт Баландино практика показывает, что пассажиры совершающие международные перелеты через Челябинск в Москву и Санкт–Петербург вынуждены проходить таможенный контроль как пункте прибытия, так и в конечном городе следования. Это создает

дополнительную работу должностным лицам таможенного поста Аэропорт Бalandино, а также при проведении таможенного в случае обнаружения незадекларированной пассажиром ограниченной и запрещенной к ввозу продукции, такой пассажир задерживается для составления дела об административном правонарушении. Что, в свою очередь, может привести к снятию пассажира с внутреннего рейса «Челябинск – Москва» или «Челябинск – Санкт–Петербург». Также, необходимо отметить, что воздушные суда совершающие вынужденную или экстренную посадку по причинам дозаправки воздушного судна, возникновения неисправностей в системе самолета или мотивированного отказа принимать воздушное судно в конечной стране следования, остаются на летном поле до устранения перечисленных выше проблем. Таким образом, у них нет возможности пройти в транзитную (трансфертную) зону в терминале аэропорта, так как в нашем аэропорту она попросту еще не создана. Пассажиры, экипаж и командир воздушного судна вынуждены как летнее, так и в зимнее время, когда на улице +30 или –30 градусов по Цельсию, находиться внутри самолета, так как у них нет Российской визы. То есть, у них нет права находиться вне самолета, не говоря уже о возможности отдохнуть при нормальной температуре и в нормальных человеческих условиях. К сожалению, такие случаи не редки.

Решение данной проблемы возможно за счет создания трансферной зоны в аэропорту Челябинск, что в свою очередь освободит от дополнительных досмотров (осмотров) как кинологическую службу, так и таможенную.

При создании трансфертной зоны, у таможенных органов появится больше времени, на проверку ВС и его пассажиров, у которых конечная точка прилеты – Челябинск. А это, конечно, же минимизирует риск появления других нарушений и проблем, связанные с некачественным таможенным контролем.

Изобразим схему работы трансфертной (транзитной) зоны (рис. 14).



Рисунок 14 – Схема внедрения трансферной (транзитной) зоны в аэропорту Челябинск

Остановимся на том, как все-таки пассажиру не получать багаж в Челябинске в аэропорту трансфера (пересадки). Рассмотрим два наиболее популярных случая. Первый, это аэропорт Челябинск выступает в роли аэропорта трансфера.

Прибытие в аэропорт международным авиарейсом (Худжанд – Челябинск – Москва) с целью пересадки на другой самолет, следующих в городе Москва.

Авиаперевозчик или уполномоченный оператор аэропорта отправления до начала регистрации пассажира и оформления его багажа на рейс, следующий через город Челябинск, информирует пассажира о возможности регистрации трансферного багажа до места назначения, но только в случае отсутствия в нем товаров, подлежащих таможенному декларированию в письменной форме, выполняя требование Постановления правительства РФ № 637 от 10.07.2014 «Об упрощенном порядке совершения таможенных операций в отношении товаров, которые приняты авиаперевозчиком к перевозке в сопровождаемом багаже». А также о том, что применение упрощенного порядка не освобождает путешественника от соблюдения требований таможенного законодательства ТС и законодательства РФ. Перед решением о сдаче багажа, пассажир ознакомливается на специальных информационных стендах в аэропорту отправления с требованиями таможенного законодательства, а также правилами перемещения трансферного багажа. Трансферный пассажир, в багаже которого отсутствуют товары, подлежащие декларированию в письменной форме, и который следует в аэропорт трансфера по территории РФ рейсом внутренних воздушных линий, может в аэропорту отправления зарегистрировать свой багаж до места назначения, которое находится за пределами таможенной территории ТС. После прибытия в аэропорт трансфера (пересадки) трансферный пассажир такой багаж не получает и таможенному органу для таможенного контроля не предъявляет. После пограничного (паспортного) и таможенного контроля, трансферный пассажир проходит в трансферную зону, где он сможет воспользоваться бесплатной душевой кабинкой, бесплатным wi-fi с целью ожидания приглашения на посадку до конечного пункта следования, в нашем случае до города Москвы.

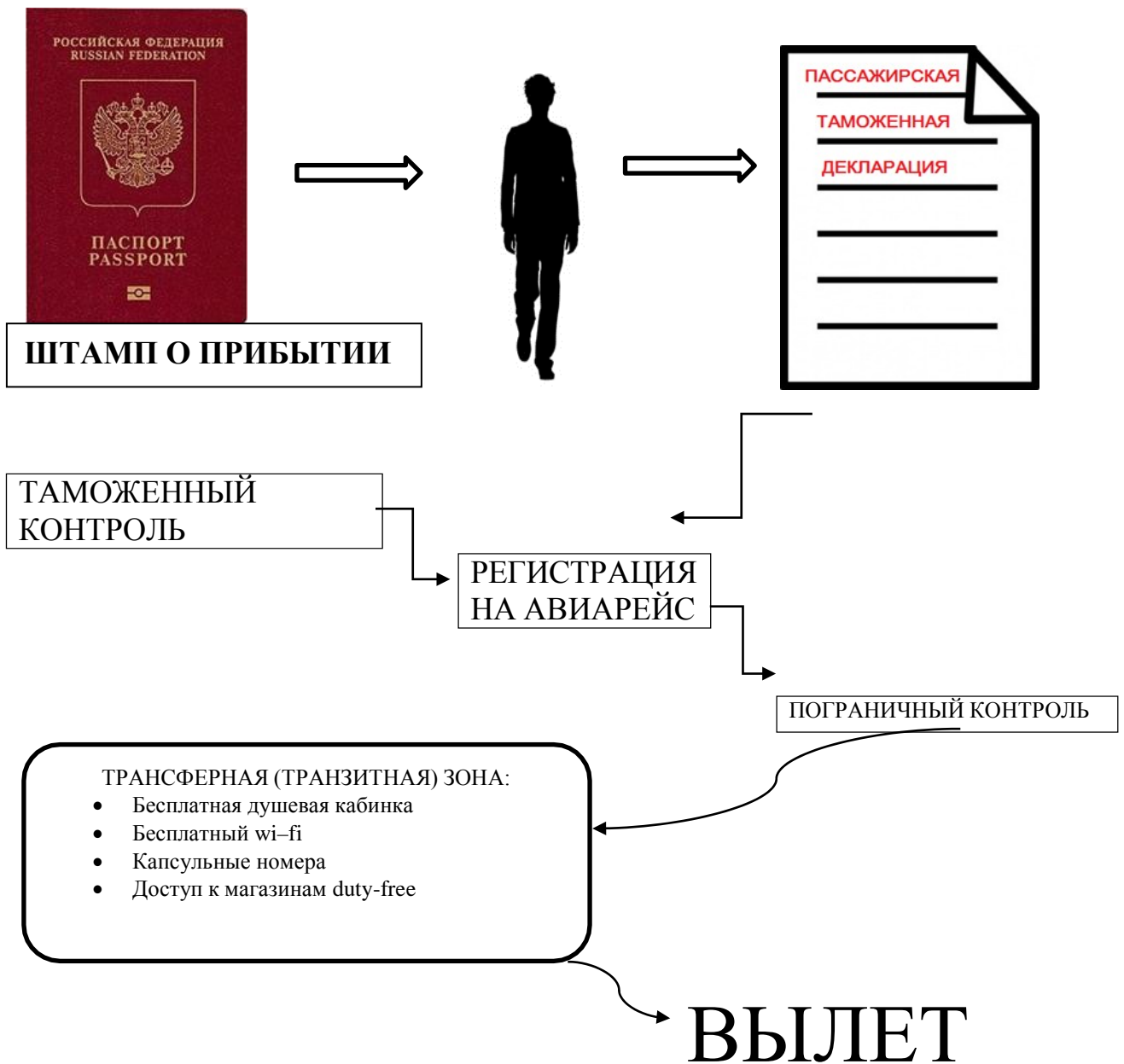
Что касается работы таможенных органов с таким пассажиром: таможенный контроль в отношении багажа трансферных пассажиров осуществляется с применением технических средств таможенного контроля. По результатам такого



контроля таможенные органы принимают решение либо о выпуске багажа, либо уведомляют представителей аэропорта о необходимости оповещения пассажира с целью его присутствия при проведении таможенного контроля багажа в форме таможенного досмотра. И при необходимости – в иных его формах, а также принимают меры, предусмотренные законодательством РФ.

После прибытия в аэропорт трансфера трансферный багаж, зарегистрированный до аэропорта назначения, предъявляется в специально отведенном месте в зоне таможенного контроля для осуществления осмотра, а при необходимости – досмотра, авиаперевозчиком или уполномоченным оператором аэропорта трансфера, в то время как сам пассажир проходит таможенный контроль в установленном порядке, где у него могут быть проверены документы, с целью определения частоты перемещения по территории таможенного союза и для иных таможенных целей для обеспечения соблюдения законодательства РФ.

Мировая экономика, экономика ЕАЭС и Российской Федерации, прогрессируя, постоянно претерпевают более или менее значительные изменения, которые неизбежно влекут за собой издание новых и редактирование уже действующих нормативных документов. Также неизбежно и то, что в ходе практического применения создаваемых нормативных документов, рано или поздно выявляются определенные недостатки, ибо практика не только подтверждает, но и совершенствует теорию. Рассмотрим некоторые проблемы действующего таможенного законодательства из тех, которые, на наш взгляд, нуждаются в доработке, и возможные пути устранения недостатков.

Так, например, товары могут перемещаться физическими лицами через Таможенную границу ЕАЭС не только в сопровождаемом, но и в несопровожаемом багаже. Причем более 90% оформляемого на таможенном посту Аэропорт Баландино несопровожаемого багажа – это «багаж который принимался к перевозке авиаперевозчиком как сопровождаемый, но в процессе

перевозки по причинам, не зависящим от физического лица, не был доставлен в место доставки, одновременно с прибытием физического лица».

Таких причин – две:

– в иностранном аэропорту отправления зарегистрированный к перевозке багаж не попал на борт воздушного судна (упал при транспортировке, был ошибочно загружен на борт другого воздушного судна и т.п.);

– в пункте прибытия на таможенную территорию ЕАЭС, если этот пункт трансферный, физическое лицо сопровождающее багаж, не приняло мер к его таможенному оформлению. В этом случае авиаперевозчик, несущий ответственность за доставку багажа, вынужден направлять багаж в пункт назначения через третью страну, в результате чего багаж приобретает статус несопровождаемого. Рассмотрим подробнее порядок оформления такого несопровождаемого багажа на таможенном посту Аэропорт Баландино (рисунок 15).



Рисунок 15 – Последовательность операций при доставке багажа в челябинский аэропорт

Для проведения полноценного таможенного контроля, в частности контроля за соблюдением весовых, стоимостных и количественных норм бесплатного ввоза багажа, ввозимого физическими лицами для личного пользования, заполнение «предварительной декларации», с моей точки зрения не имеет смысла, так как «досылаемый» из-за границы багаж может быть доставлен в пункт пропуска отличный от того, в котором подавалась «предварительная декларация» и в большинстве случаев у декларанта просто недостаточно сведений и знаний нюансов таможенного законодательства для полноценного заполнения «предварительной декларации». Кроме того, необходимо заметить, что вся необходимая для таможенного контроля информация и так содержится в пассажирской таможенной декларации, заполненной декларантом на сопровождаемый багаж (заполняется даже при отсутствии сопровождаемого багажа, если есть несопровождаемый). Это отметка п. 2.2. ПТД на сопровождаемый багаж о наличии несопровождаемого багажа, и запись должностного лица таможни в графе «для служебных отметок» о наличии несопровождаемого багажа с указанием реквизитов подтверждающих это документов, например номеров багажных бирок, заверенная оттиском личной номерной печати.

Решение данной проблемы возможно лишь в том случае, если пассажирская таможенная декларация на несопровождаемый багаж заполняется непосредственно перед его таможенным контролем и оформлением, когда досылаемый багаж уже доставлен и находится в пункте пропуска либо на СВХ. Таким образом, можно констатировать, что подача «предварительной декларации» не только не повышает эффективность таможенного контроля, но и излишне затрудняет процесс совершения таможенных операций. В случае, если в ходе таможенного контроля в досылаемом из-за границы багаже выявлены товары, в отношении которых установлены запреты или ограничения на ввоз, в отношении всех товаров, содержащихся в досылаемом из-за границы багаже

таможенным органом отказывается в выпуске таких товаров», то есть исключить пункты о понятии «предварительная декларация».

Так же в пункте 3.4. Пассажирской таможенной декларации декларант должен поставить отметку о наличии либо отсутствии у него «товаров, в отношении которых применяются запреты или ограничения». Из данной формулировки совершенно не понятно имеются ли ввиду товары, в отношении которых вообще возможно применение запретов и ограничений, либо имеются ввиду товары, которые в данном конкретном случае перемещаются с превышением запретов и ограничений и потому эти запреты и ограничения будут сейчас к ним применены?

Допустим, пассажир ввозит 2 литра вина и у него имеется несопровождаемый багаж. Так как есть несопровождаемый багаж, то пассажир обязан заполнить пассажирскую таможенную декларацию на сопровождаемый багаж, хотя в нем и нет товаров, подлежащих обязательному письменному декларированию.

Возникает вопрос, какую отметку декларант должен поставить в п. 3.4. пассажирской таможенной декларации? Если понимать данный пункт как «применяются ли вообще к водке ограничения», то должен поставить «да», так как более 5 литров спиртных напитков на человека ввозить нельзя. А если понимать данный пункт применительно к конкретному случаю, то должен поставить «нет», так как до 5 литров ввозить можно и в этом случае ограничения не применяются.

Решение данной проблемы предполагает, в зависимости от того, что все-таки имеется ввиду, в пункте 3.4 пассажирской таможенной декларации, изменение существующей формулировки на одну из следующих:

- товары, перемещаемые с нарушением действующих запретов или ограничений;
- товары, в отношении которых предусмотрено применение запретов или ограничений.

Выводы по главе три:

Существуют три проблемы таможенного контроля воздушного транспорта:

- 1) Отсутствие трансферной зоны;
- 2) Проблема недоставленного багажа;
- 3) Проблема неоднозначности формулировки при заполнении пассажирской таможенной декларации на товары.

В настоящее время одной из приоритетных задач таможенного поста Аэропорт Баландино, наряду с таможенным контролем и таможенным оформлением, является борьба с нарушениями таможенного законодательства. При решении данной задачи на первом месте стоит борьба с ввозом товаров с нарушением установленных запретов или ограничений, а также не декларированием и недостоверным декларированием товаров в багаже пассажиров. Решение данных проблем требует комплексного подхода.

## ЗАКЛЮЧЕНИЕ

Воздушный транспорт – лидер в международных пассажирских перевозках. Имеет неоспоримое преимущество перед другими видами транспорта в скорости доставки и обеспечении высокого уровня обслуживания пассажиров при дальних маршрутах поездок.

Стремительное развитие аэропортов и стабильное увеличение пассажиропотока, как в России, так и за рубежом требуют применения лучших мировых методик совершения таможенных операций и технологий таможенного контроля в отношении пассажиров и их багажа. Для решения такой задачи, с учетом поддержки государственных органов власти и самих сотрудников таможенных органов, требуется непрерывное совершенствование и модернизация действующей технологии таможенного контроля. Нельзя не отметить неограниченную пользу в вопросах повышения эффективности таможенного контроля взаимодействие таможенных органов Российской Федерации с другими государственными органами, такими как ФСБ, МВД, Россельхознадзор, Министерство культуры, Федеральной службой по надзору в сфере защиты прав потребителей и благополучия человека и прочие. Привлечение узких специалистов, информационных ресурсов, а также оперативное взаимодействие в условиях ежедневного роста пассажиропотока, особенно в летний период, играют важную роль при пресечении нарушений в сфере таможенного законодательства. Организация таможенного контроля товаров, перемещаемых физическими лицами для личного пользования, на таможенном посту Аэропорт Баландино в полной мере отвечает требованиям таможенного законодательства ЕАЭС и Российской Федерации.

Таможенный контроль товаров, перемещаемых физическими лицами воздушным транспортом для личного пользования в основном схож с таможенным контролем товаров, перемещаемых физическими лицами для личного пользования другими видами транспорта. Незначительные отличия

закljučаются лишь в специфике используемых и оформляемых документов, характерных для воздушного транспорта и воздушных пунктов пропуска и порядке прохождения таможенного контроля

В настоящее время одной из приоритетных задач таможенного поста Аэропорт Баландино, наряду с таможенным контролем и таможенным оформлением, является борьба с нарушениями таможенного законодательства. При решении данной задачи на первом месте стоит борьба с ввозом товаров с нарушением установленных запретов или ограничений, а также не декларированием и недостоверным декларированием товаров в багаже пассажиров. Решение данных проблем требует комплексного подхода.

Создание трансферной (транзитной) зоны в одном из терминалов аэропорта Челябинск, имея реальную возможность принять трансферных (транзитных) пассажиров с целью повышения качества обслуживания пассажиров, позволит выйти аэропорту Челябинск на новый уровень перемещения пассажиров. Откроются новые воздушные коридоры.

## БИБЛИОГРАФИЧЕСКИЙ СПИСОК

1 Международная конвенция об упрощении и гармонизации таможенных процедур (совершено в Киото 18.05.1973) (в ред. Протокола от 26.06.1999)

2 Конституция Российской Федерации (принята всенародным голосованием 12.12.1993) (с учетом поправок, внесенных Законами РФ о поправках к Конституции РФ от 30.12.2008 N 6–ФКЗ, от 30.12.2008 N 7–ФКЗ).

3 Таможенный кодекс ЕАЭС (приложение к Договору о Таможенном кодексе ЕАЭС, принятому Решением Межгосударственного Совета ЕврАзЭС на уровне глав государств от 27.11.2009 N 17) (ред. от 16.04.2010).

4 Воздушный кодекс Российской Федерации от 19.03.1997 N 60–ФЗ (ред. от 28.07.2012) (с изм. и доп., вступающими в силу с 01.01.2013).

5 Закон РФ от 15.04.1993 N 4804–1 (ред. от 06.12.2011) О вывозе и ввозе культурных ценностей.

6 Федеральный закон от 13.12.1996 N 150–ФЗ (ред. от 10.07.2012) Об оружии.

7 Федеральный закон от 27.11.2010 N 311–ФЗ (ред. от 05.04.2013) О таможенном регулировании в Российской Федерации.

8 Федеральный закон от 10.12.2003 N 173–ФЗ (ред. от 14.03.2013) О валютном регулировании и валютном контроле.

9 Федеральный закон от 28.12.2010 N 394–ФЗ (ред. от 18.07.2011) О внесении изменений в отдельные законодательные акты Российской Федерации в связи с передачей полномочий по осуществлению отдельных видов государственного контроля таможенным органам Российской Федерации.

10 Постановление Правительства Российской Федерации от 10 июля 2014 г. N 637 г. Москва "Об упрощенном порядке совершения таможенных операций в отношении товаров, которые приняты авиаперевозчиком к перевозке в сопровождаемом багаже".



11 Приказ ФТС России от 25.02.2013 N 350 Об утверждении Инструкции о применении таможенного приходного ордера.

12 Приказ ФТС России от 27.05.2011 N 1070 (ред. от 28.03.2012) Об утверждении Положения о совершении таможенных операций и проведении таможенного контроля в отношении воздушных судов и перемещаемых ими товаров (Зарегистрировано в Минюсте России 20.06.2011 N 21052).

13 Приказ ФТС РФ от 27.06.2011 N 1371 (ред. от 24.02.2012) Об утверждении Инструкции об организации деятельности должностных лиц таможенных органов при совершении таможенных операций и проведении таможенного контроля в отношении воздушных судов и перемещаемых ими товаров.

14 Приказ ФТС России от 25.10.2011 N 2190 (ред. от 26.03.2013) Об утверждении Инструкции о действиях должностных лиц таможенных органов при организации и проведении таможенного досмотра (осмотра).

15 Приказ ФТС РФ от 29.07.2011 N 1555 Об утверждении Инструкции о порядке заполнения, регистрации, хранения, учета актов таможенного досмотра (осмотра) товаров, перемещаемых через таможенную границу ЕАЭС физическими лицами для личного пользования в сопровождаемом багаже.

16 Приказ ФТС России от 09.08.2010 N 1471 (ред. от 05.06.2012) Об определении перечня мест прибытия на таможенную территорию Таможенного союза или убытия с этой территории, в которых применяется система двойного коридора, а также порядка его формирования (Зарегистрировано в Минюсте России 23.09.2010 N 18527).

17 Приказ ФТС РФ от 22.12.2011 N 2583 Об утверждении порядка регистрации пассажирских таможенных деклараций и образца журнала регистрации пассажирских таможенных деклараций на товары, перемещаемые физическими лицами в несопровожаемом багаже, доставляемые перевозчиком в адрес физического лица, транспортные средства, перемещаемые физическими

лицами через таможенную границу ЕАЭС в целях выпуска в свободное обращение (Зарегистрировано в Минюсте РФ 13.02.2012 N 23201).

18 Приказ ФТС РФ от 19.09.2008 N 1150 Об утверждении Административного регламента Федеральной таможенной службы по исполнению государственной функции принятия таможенным органом пассажирской таможенной декларации, поданной физическим лицом (Утратил силу с 01.01.2011).

19 Приказ Челябинской таможни от 28.10.2009 №632 Об утверждении Инструкции об организации и проведении должностными лицами таможенного поста Аэропорт Баландино таможенного контроля за товарами, перемещаемыми физическими лицами через Таможенную границу Российской Федерации.

20 Соглашение между Правительством Российской Федерации и Правительством Королевства Дания о сотрудничестве и взаимной помощи в таможенных делах (Заключено в г.Копенгагене 13.08.1997).

21 Соглашение между Правительством РФ, Правительством Республики Беларусь и Правительством Республики Казахстан от 18.06.2010 (ред. от 19.10.2011) О порядке перемещения физическими лицами товаров для личного пользования через таможенную границу таможенного союза и совершения таможенных операций, связанных с их выпуском (вместе с Порядком определения момента выпуска и объема двигателя авто-, мототранспортного средства).

22 Решение Межгосударственного Совета ЕврАзЭС от 05.07.2010 N 51 О Договоре о порядке перемещения физическими лицами наличных денежных средств и (или) денежных инструментов через таможенную границу ЕАЭС (вместе с Договором о порядке перемещения физическими лицами наличных денежных средств и (или) денежных инструментов через таможенную границу ЕАЭС (Подписан в г. Астане 05.07.2010)).

23 Решение Коллегии Евразийской экономической комиссии от 16.08.2012 N 134 (ред. от 05.03.2013) О нормативных правовых актах в области нетарифного регулирования (с изм. и доп., вступающими в силу с 06.04.2013)

24 Решение Комиссии ЕЭАС от 18.06.2010 N 287 Об утверждении формы пассажирской таможенной декларации и порядка заполнения пассажирской таможенной декларации.

25 Решение Комиссии ЕАЭС от 20.05.2010 N 260 (ред. от 23.08.2012) О формах таможенных документов (вместе с Порядком заполнения формы предварительного решения по классификации товара в соответствии с единой товарной номенклатурой внешнеэкономической деятельности таможенного союза, Порядком выдачи и использования свидетельства о допущении транспортного средства международной перевозки для перевозки товаров под таможенными пломбами и печатями, Порядком выдачи и использования свидетельства о допущении транспортного средства международной перевозки для перевозки ЕЭАС от 14.10.2010 N 422 О форме таможенной декларации на транспортное средство и Инструкции о порядке ее заполнения.

26 Решение Комиссии ЕЭАС от 18.06.2010 N 288 (ред. от 23.08.2012) О форме таможенного приходного ордера и порядке заполнения и применения таможенного приходного ордера (вместе с Порядком заполнения и применения таможенного приходного ордера).

27 Решение Комиссии ЕЭАС от 18.06.2010 N 311 (ред. от 02.10.2012) Об Инструкции о порядке совершения таможенных операций в отношении товаров для личного пользования, перемещаемых физическими лицами через таможенную границу, и отражении факта признания таких товаров не находящимися под таможенным контролем.

28 Решение Комиссии ЕЭАС от 20.05.2010 N 259 О требованиях, применяемых к обустройству системы двойного коридора в местах прибытия товаров на таможенную территорию таможенного союза и убытия с этой территории.

29 Решение Коллегии Евразийской экономической комиссии от 16.08.2012 N 134 (ред. от 05.03.2013) О нормативных правовых актах в области нетарифного регулирования (с изм. и доп., вступающими в силу с 06.04.2013).

30 ТК ЕАЭС Глава 45 «Формы таможенного контроля и их применение» ст.320 Формы таможенного контроля.

31. Технологическая схема организации пропуска через государственную границу физических лиц, транспортных средств, грузов и животных в международном аэропорту г. Челябинска.

32. Распоряжение от 28 декабря 2012 г. №2575–р Об утверждении Стратегии развития таможенной службы Российской Федерации до 2020 года.

33. Журнал «Таможня», номер журнала №16 (351) Август 2014.

34. Арсланов, Р.Ф. Организация проведения отдельных видов государственного контроля таможенных органов в пунктах пропуска через государственную границу Российской Федерации: учебное пособие / Р.Ф. Арсланов. – М.: Издательство Российской таможенной академии, 2010. – 241 с.

35. Афонин, П.Н. Теория и практика применения технических средств таможенного контроля: учеб. пособие / П. Н. Афонин, А. Н. Сигаев. – СПб.: Троицкий мост, 2012. – 173 с.

36. Басараева, К.В. и др. Технологии таможенного контроля: учебное пособие (практикум). – СПб: ИЦ «Интермедия», 2014. – 176 с.

37. Ерошенко, С.С. Организация таможенного контроля товаров и транспортных средств: учебник / С. С. Ерошенко; ФТС, ВФ РТА. – Владивосток: РИО ВФ РТА, 2010. – 58 с.

38. Останин, В. А. Управление рисками при таможенном контроле товаров и транспортных средств: учеб. пособие / В. А. Останин, Н. А. Шаланина; ФТС; ВФ РТА. – Владивосток: РИО ВФ РТА, 2011. – 104 с.

39. «Трансфер в комфортном стиле», журнал «Таможня», выпуск №16 (351), август 2014. – С. 7–9.

40. Халипов, С.В. Таможенное право: учебник / С.В. Халипов. – 5-е изд., перераб. и доп. – М.: Юрайт-Издат, 2011. – 396 с.
41. Официальный сайт Федеральной таможенной службы Российской Федерации [Электронный ресурс] – Режим доступа: [www.customs.ru](http://www.customs.ru)
42. Официальный сайт Евразийской экономической комиссии [Электронный ресурс] – Режим доступа: [www.eurasiancommission.org](http://www.eurasiancommission.org)
43. Справочно-поисковая система «Консультант Плюс» [Электронный ресурс] – Режим доступа: <http://www.consultant.ru/>
44. Rambler-Новости [Электронный ресурс] – Режим доступа: [www.rambler.ru](http://www.rambler.ru)
45. Интернет-проект Виртуальная таможня [Электронный ресурс] – Режим доступа: [www.vch.ru](http://www.vch.ru)
46. Таможня для всех – российский таможенный портал [Электронный ресурс] – Режим доступа: [www.tks.ru](http://www.tks.ru), [www.alta.ru](http://www.alta.ru), [www.tamognia.ru](http://www.tamognia.ru)